



sarralle

Workshop & Storage Systems

CATÁLOGO 2021



Conozca nuestra
Nueva Línea
SarralleLAB

Pág. 51

CALIDAD PREMIUM



SARRALLE

Este catálogo es una selección de nuestros productos SARRALLE.

Nuestra gama de productos completa está disponible en sarralle.com.mx no dude en contactar a nuestro equipo comercial para cualquier consulta y catálogos generales.

CLÁUSULAS

- **Color:**

Azul RAL 5012, Gris RAL 7035 (solo en cajones), verificar disponibilidad del color.

- **Accesorios:**

Se entregan sin instalar.

- **Entrega de materiales:**

La entrega de mercancía es bajo el termino EXWORKS, (a menos que este un acuerdo diferente) por lo que una vez entregado el producto al transportista, está bajo la responsabilidad del cliente.

- **Devolución:**

No se aceptará ninguna devolución de material sin autorización previa de SARRALLE.

No se aceptará ninguna reclamación o devolución una vez transcurridos 7 días desde la entrega de la mercancía. El material objeto de la devolución deberá estar en perfecto estado y sin usar.

Los gastos de devolución y reposición originados irán a cargo del cliente, siempre y cuando el error no sea imputable a SARRALLE.

- **Modificación o anulación de pedidos:**

Cualquier modificación o anulación de pedido deberá ser comunicado a SARRALLE por escrito o correo electrónico en un plazo máximo de 7 días después de expedir. A partir de este plazo, SARRALLE facturará el costo generado por la anulación ó modificación del pedido.

- **Garantía:**

Todos los productos de nuestro catálogo están garantizados contra defectos de fabricación durante un período de 2 años, a contar desde la fecha de compra.

La presente garantía no es aplicable en caso de daños provocados por accidente, abuso, mal uso, aplicación errónea o modificación del producto.

- **Propiedad:**

La mercancía suministrada permanece en propiedad de SARRALLE hasta que no se haya llevado a cabo el pago total de su correspondiente factura.

ÍNDICE

MESAS ▶
DE TRABAJO

5



GABINETES ▶
CLASIFICADORES

21



GABINETES ▶
EXPOSITORES

32



CARROS ▶
PARA HERRAMIENTAS

34



PORTAHERRAMIENTA
CNC ▶

39



GABINETES ▶
PARA COMPUTADORA

40



PUESTO DE CONTROL
Y CALIDAD ▶

41



RACK
MODULAR ▶

42



SISTEMAS DE RACK
MODULARES ▶

43



MOSTRADORES ▶

46



LOCKERS ▶

48



VISUALIZACIÓN 3D ▶



49

SARRALLELAB ▶

51

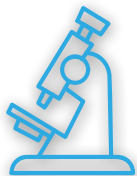

sarralle

Workshop & Storage Systems

CAJONES



GS: Cajón de guía simple que se caracteriza por tener una apertura del 90%, una carga máxima de 100 kgs uniformemente repartidos y el fondo perforado.



GT: Cajón de guía telescópica que se caracteriza por tener una apertura del 100%, una carga máxima de 200 kgs uniformemente repartidos y el fondo perforado.



La jaladera de los cajones esta hecho de aluminio, con una tira interior de papel protegida por una tira de plástico para facilitar la identificación del contenido de los mismos.

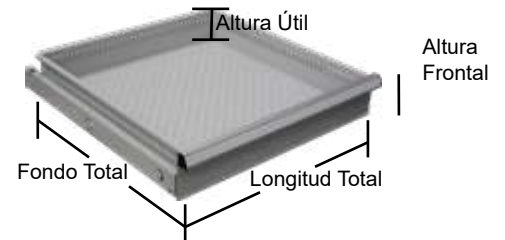

SISTEMA ANTIVUELCO

Dotado de sistema anti volteo, tal que al abrir un cajón el resto quedan bloqueados. Este sistema evita que se abra más de un cajón y se produzca un volteo accidental del armario.

ACCESORIOS



▶ CAJAS DE PLÁSTICO

Cajas individuales de plástico que van dentro del cajón.

Su estructura flexible facilita el cambio del orden de las piezas dentro del cajón.



▶ OMEGAS RANURADAS Y CHAPAS DIVISORIAS

Separadores metálicos ranurados a ambos lados de la longitud del cajón que posibilitan la composición de diversos compartimentos mediante las chapas divisoras de aluminio.



▶ FOAM PARA HERRAMIENTAS

Todos los cajones pueden ser equipados con un fondo que protege los elementos guardados en su interior.

El foam, es un material especialmente diseñado para clasificación, orden y protección de herramientas.

MESAS DE TRABAJO ESTRUCTURA SOLDADA



Su destino son las instalaciones industriales y su misión es la de configurar un puesto de trabajo limpio y ordenado para facilitar la manipulación de piezas y herramientas.

Por su sencilla configuración y agradable estética, pueden desarrollar su cometido en cualquier espacio industrial. Ofrecen la particularidad de ubicarse fácilmente e integrarse plenamente como puestos de trabajo. Las mesas son muy sólidas, compactas y altamente resistentes.

CARACTERÍSTICAS



▶ BANDEJA INFERIOR REFORZADA

Todas las mesas están equipadas en la parte inferior, por una bandeja reforzada longitudinalmente que abarca todo el fondo.

TIPOS DE CUBIERTAS

▶ METÁLICA



Fabricada con una placa de 2mm de espesor, con una pestaña posterior soldada a la estructura del banco.

LONGITUD	FONDO	ALTURA
1000	775 - 615 (TX)	2
1500	775- 615 (TX)	2
2000	775- 615 (TX)	2

▶ GOMA NEOPRENO



Cubierta de goma neopreno de 6mm de espesor, resistente a grasas, aceites e hidrocarburos. Adherida a una plataforma de MDF de 34mm de espesor y canteada con perfil de aluminio sobre una estructura metálica de placa de 2mm de espesor.

LONGITUD	FONDO
1000	775- 615 (TX)
1500	775- 615 (TX)
2000	775- 615 (TX)

▶ MADERA MULTIPLEX

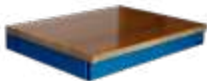

Cubierta formada de múltiples láminas de encino pegadas, impregnadas y barnizadas.
Cubierta de Alta resistencia de 40 mm de espesor.

LONGITUD	FONDO
1000	775
1500	775
2000	775

► L 1000 x F 775 — H 900 — H 940

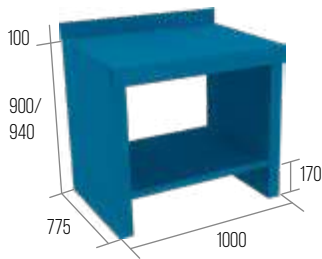

PESO 76.7 KG

	METÁLICA	1000000	
	GOMA N.	1002000	
	MULTIPLEX	1003000	



CAJONES (1)
150/GS
BLOQUE R

PESO 97.7 KG

	METÁLICA	1000100	
	GOMA N.	1002100	
	MULTIPLEX	1003100	

*Ver equipamiento de serie.



CAJONES (2)
75/GS
175/GT

PESO 125 KG

	METÁLICA	1000330	
	GOMA N.	1002330	
	MULTIPLEX	1003330	

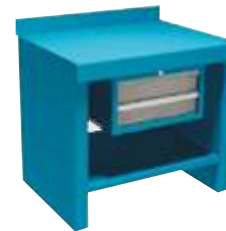

CAJONES (2)
125/GS
125/GS

PESO 120 KG

	METÁLICA	1000310	
	GOMA N.	1002310	
	MULTIPLEX	1003310	



CAJONES (2)
50/GS
200/GT

PESO 119.7 KG

	METÁLICA	1000320	
	GOMA N.	1002320	
	MULTIPLEX	1003320	

► L 1500 x F 775 — H 900 — H 940

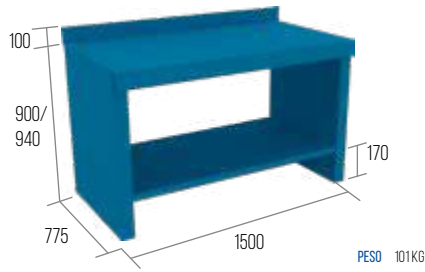

PESO 101 KG

- METÁLICA 1020000 —
- GOMA N. 1022000 —
- MULTIPLEX 1023000 —



CAJONES (1)
150/GS
BLOQUE R

PESO 122 KG

- METÁLICA 1020100 —
- GOMA N. 1022100 —
- MULTIPLEX 1023100 —



CAJONES (2)
75/GS
175/GT

PESO 149 KG

- METÁLICA 1020330 —
- GOMA N. 1022330 —
- MULTIPLEX 1023330 —

*Ver equipamiento de serie.



CAJONES (4)
175/GS
175/GS
175/GS
175/GS

PESO 144 KG

- METÁLICA 1020511 —
- GOMA N. 1022511 —
- MULTIPLEX 1023511 —



CAJONES (4)
175/GT
175/GT
175/GT
175/GT

PESO 144 KG

- METÁLICA 1020510 —
- GOMA N. 1022510 —
- MULTIPLEX 1023510 —



CAJONES (6)
75/GS
75/GS
125/GS
125/GS
125/GS
175/GT

PESO 139 KG

- METÁLICA 1020500 —
- GOMA N. 1022500 —
- MULTIPLEX 1023500 —



CAJONES (2)
50/GS
200/GT

PESO 123 KG

- METÁLICA 1020320 —
- GOMA N. 1022320 —
- MULTIPLEX 1023320 —



CAJONES (4)
50/GS
200/GT
75/GS
175/GT

PESO 141 KG

- METÁLICA 1020490 —
- GOMA N. 1022490 —
- MULTIPLEX 1023490 —

▶ L 2000 x F 775 — H 900 — H 940



PESO 130 KG

	METÁLICA	1040000		
	GOMA N.	1042000		
	MULTIPLEX	1043000		



CAJONES (1)
150/GS
BLOQUEAR
PESO 151 KG

	METÁLICA	1040100		
	GOMA N.	1042100		
	MULTIPLEX	1043100		

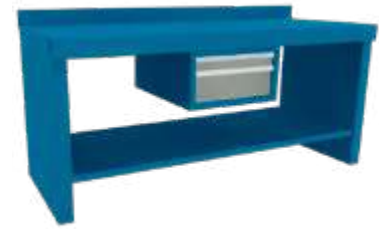

CAJONES (2)
75/GS
175/GT
PESO 178 KG

	METÁLICA	1040330		
	GOMA N.	1042330		
	MULTIPLEX	1043330		

*Ver equipamiento de serie.



CAJONES (10)
75/GS
75/GS
125/GS 175/GT
125/GS 175/GT
125/GS 175/GT
175/GT 175/GT
PESO 295,5 KG

	METÁLICA		
	GOMA N.	1042640	
	MULTIPLEX	1043640	



CAJONES (4)
175/GT
175/GT
175/GT
175/GT
PESO 213 KG

	METÁLICA	1040510		
	GOMA N.	1042510		
	MULTIPLEX	1043510		



CAJONES (6)
75/GS
75/GS
125/GS
125/GS
125/GS
175/GT
PESO 212 KG

	METÁLICA	1040500		
	GOMA N.	1042500		
	MULTIPLEX	1043500		



CAJONES (2)
50/GS
200/GT
PESO 178 KG

	METÁLICA	1040320		
	GOMA N.	1042320		
	MULTIPLEX	1043320		



CAJONES (8)
175/GT 175/GT
175/GT 175/GT
175/GT 175/GT
175/GT 175/GT
PESO 296 KG

	METÁLICA	1040610		
	GOMA N.	1042610		
	MULTIPLEX	1043610		

▶ L 1000 x F 775 — H 900 — H 940

▶ L 1500 x F 775 — H 900 — H 940

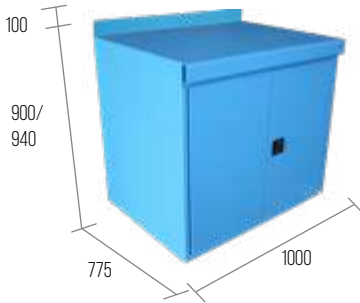

BADEJAS (2)
BF - GAL
BF - GAL



BADEJAS (2)
BF - GAL
BF - GAL



CAJONES (6)
BADEJAS (2)

75/GS
75/GS
125/GS BF - GAL
125/GS BF - GAL
125/GS
175/GT

	METÁLICA	1090000	
	GOMA N.	1090200	
	CASTAÑO	1090100	

	METÁLICA	1092000	
	GOMA N.	1092200	
	CASTAÑO	1092100	

	METÁLICA	1092010	
	GOMA N.	1092210	
	CASTAÑO	1092110	

▶ L 1500 x F 775 — H 900 — H 940

▶ L 2000 x F 775 — H 900 — H 940



BADEJAS (4)
BF - GAL
BF - GAL
BF - GAL
BF - GAL



CAJONES (6)
BADEJAS (2)

75/GS
75/GS
125/GS BF - GAL
125/GS BF - GAL
125/GS
175/GT



CAJONES (6)
BADEJAS (4)

75/GS
75/GS BF - GAL
125/GS BF - GAL
125/GS BF - GAL
125/GS BF - GAL
175/GT

	METÁLICA	1092030	
	GOMA N.	1092230	
	CASTAÑO	1092130	

	METÁLICA	1094010	
	GOMA N.	1094210	
	CASTAÑO	1094110	

	METÁLICA	1094040	
	GOMA N.	1094240	
	CASTAÑO	1094140	

▶ L 2000 x F 775 — H 900 — H 940



BADEJAS (4)
BF - GAL
BF - GAL
BF - GAL
BF - GAL



CAJONES (6)
BADEJAS (2)
CAJONES (6)

75/GS
75/GS
125/GS BF - GAL
125/GS BF - GAL
125/GS
175/GT

75/GS
75/GS
125/GS
125/GS
125/GS
175/GT

	METÁLICA	1094030	
	GOMA N.	1094230	
	CASTAÑO	1094130	

	METÁLICA	1094020	
	GOMA N.	1094220	
	CASTAÑO	1094120	

BLOQUE R - EQUIPAMIENTO DE SERIE



Tiene unas medidas exteriores de 573x720x335 mm.

Va equipado con:

- 1 cajón de medida útil 459x612x150 mm.
- 1 bandeja acoplable, con tres chapas divisoras.
- 1 omega ranurada, con dos chapas divisoras.

ACCESORIOS

▶ DIVISORES METÁLICOS

* La distancia entre chapas puede regularse a medida.

REFERENCIA B-106

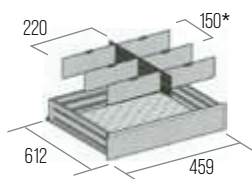

CAJÓN	REFERENCIA	CÓDIGO	PRECIO
75	B-75/106	1651000	
125	B-125/106	1653000	
175	B-175/106	1655000	

REFERENCIA B-209

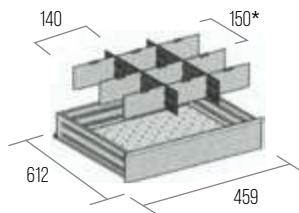

CAJÓN	REFERENCIA	CÓDIGO	PRECIO
75	B-75/209	1651010	
125	B-125/209	1653010	
175	B-175/209	1655010	

REFERENCIA B-312

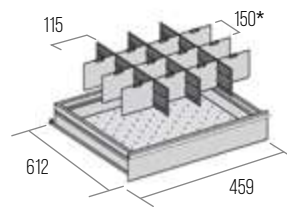

CAJÓN	REFERENCIA	CÓDIGO	PRECIO
75	B-75/312	1651020	
125	B-125/312	1653020	
175	B-175/312	1655020	

REFERENCIA B-415

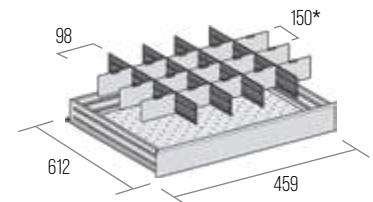

CAJÓN	REFERENCIA	CÓDIGO	PRECIO
75	B-75/415	1651030	
125	B-125/415	1653030	
175	B-175/415	1655030	

▶ CAJAS DE PLÁSTICO

Aplicación: caja de 45 para cajones de altura 75, caja de 75 para cajones de altura 100.



REFERENCIA B-03.12.12/H

ALTURA 45	1641110	
ALTURA 75	1642110	



REFERENCIA B-06.12.00/H

ALTURA 45	1641120	
ALTURA 75	1642120	



REFERENCIA B-09.00.12/H

ALTURA 45	1641130	
ALTURA 75	1642130	



REFERENCIA B-12.00.00/H

ALTURA 45	1641140	
ALTURA 75	1642140	

Aplicación: Caja de 45mm para cajón de 75mm
Caja de 75mm para cajón de 100mm

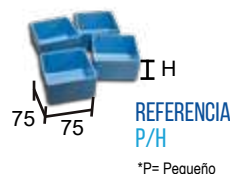
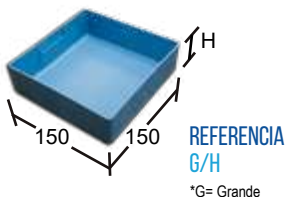

EJEMPLO B-G.M.P/H

B= Perteneciente a mesas
G.M.P.= Tipos de Cajas
H= Altura de Caja

ACCESORIOS

▶ ALERÓN

Alerón porta lámpara con panel perforado

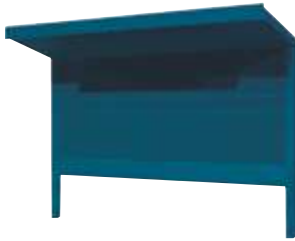

LONGITUD	CÓDIGO	PRECIO
1000	1597104	■
1500	1597105	■
2000	1597106	■

▶ ALERÓN (SIN PERFO)

Alerón porta lámpara sin panel perforado



LONGITUD	CÓDIGO	PRECIO
1000	900405	■
1500	900316	■
2000	900406	■

▶ LÁMPARA

Lámpara fluorescente



LONGITUD	CÓDIGO	PRECIO
1000	1597111	■
1500	1597112	■
2000	1597113	■

▶ BANDEJA (SIN CAJA)

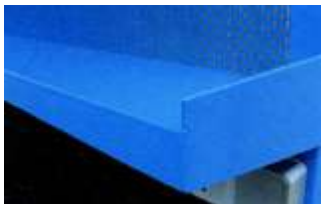

LONGITUD	CÓDIGO	PRECIO
1000	1597110	■
1500	1597120	■
2000	1597130	■

▶ ACCESORIOS PARA PANEL PERFORADO



▶ VER EN PAGINA 32

ACCESORIOS

▶ SOPORTE POSTERIOR

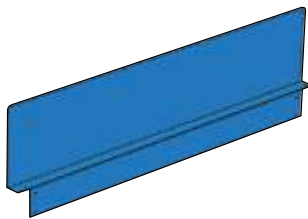

LONGITUD	CÓDIGO	PRECIO
1000	1163015	■
1500	1163016	■
2000	1163017	■

▶ BANDEJA POSTERIOR

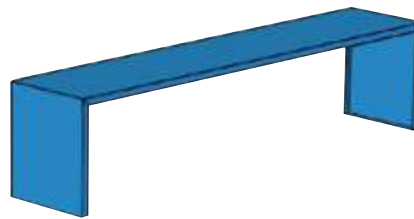

LONGITUD	CÓDIGO	PRECIO
1000	1163021	■
1500	1163022	■
2000	1163023	■

▶ SOPORTE EN U

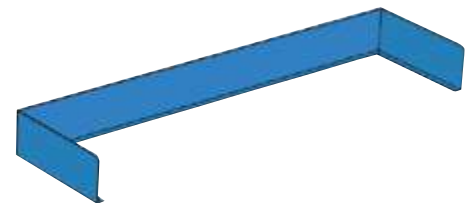

LONGITUD	CÓDIGO	PRECIO
1000	1163025	■
1500	1163026	■
2000	1163027	■

▶ REGLETA ELÉCTRICA

Tomas eléctricas modulares



LONGITUD	CÓDIGO	PRECIO
1000	1597117	■
1500	1597118	■
2000	1597119	■

▶ SOPORTE MULTIFUNCIÓN

Tomas eléctricas modulares



LONGITUD	CÓDIGO	PRECIO
1000	1597114	■
1500	1597115	■
2000	1597116	■

▶ PANEL PERFORADO



LONGITUD	CÓDIGO	PRECIO
1000	1597121	■
1500	1597122	■
2000	1597123	■

MESAS K2 DE TRABAJO MÓVILES



Mesas resistentes y multifuncionales:

Sirven para el traslado de piezas y herramientas, desempeñan el papel de gabinetes para almacenaje de herramientas y también de mesas de trabajo para optimizar espacios y recursos.

Se le puede montar en la cubierta un tornillo de banco o cualquier otro aditamento para utilizarlo como estación de trabajo móvil.

Cada cajón tiene un cierre exterior de seguridad.

► L 1130 x F 750 x H 900



CAJONES (5)

125/GS
125/GS
125/GS
125/GS
125/GS

PESO 150 KG

K2 1427101

- Cubierta de goma neopreno resistente a grasa, hidrocarburos, y alta temperatura.
- Cubierta canteada con perfil de aluminio
- 1 Cerradura con sistema bloqueo de cajones.
- 2 Repisas fijas de 465x700mm.
- 2 Ruedas giratorias con freno
- 2 Ruedas fijas
- 1 Jaladera



CAJONES (5)

125/GS
125/GS
125/GS
125/GS
125/GS

PESO 150 KG

K2 1428101

- Cubierta de goma neopreno resistente a grasa, hidrocarburos, y alta temperatura.
- Cubierta canteada con perfil de aluminio
- 1 Puerta abatible con cerradura y llaves..
- 1 Cerradura con sistema bloqueo de cajones.
- 2 Repisas fijas de 465x700mm.
- 2 Ruedas giratorias con freno
- 2 Ruedas fijas
- 1 Jaladera

► L 1130 x F 590 x H 900



CAJONES (5)

125/GS
125/GS
125/GS
125/GS
125/GS

PESO 140 KG

K2 - FONDO CORTO 1428103

- Cubierta de goma neopreno resistente a grasa, hidrocarburos, y alta temperatura.
- Cubierta canteada con perfil de aluminio
- 1 Puerta abatible con cerradura y llaves..
- 1 Cerradura con sistema bloqueo de cajones.
- 2 Repisas fijas de 465x500mm.
- 2 Ruedas giratorias con freno
- 2 Ruedas fijas
- 1 Jaladera

ACCESORIOS

▶ DIVISORES METÁLICOS

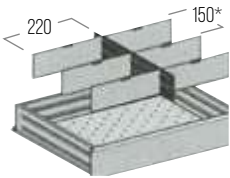

REFERENCIA B-106

CAJÓN	REFERENCIA	CÓDIGO	PRECIO
125	B-125/106	1653000	

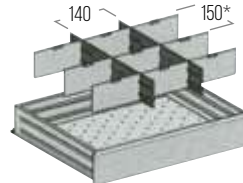

REFERENCIA B-209

CAJÓN	REFERENCIA	CÓDIGO	PRECIO
125	B-125/209	1653010	

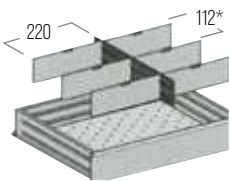

REFERENCIA B-106 Fondo corto

CAJÓN	REFERENCIA	CÓDIGO	PRECIO
125	AGS/TX-125/106	1673200	

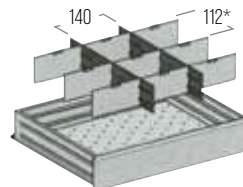

REFERENCIA B-209 Fondo corto

CAJÓN	REFERENCIA	CÓDIGO	PRECIO
125	B-125/209	1673210	

* La distancia entre chapas puede regularse a medida.

▶ CAJAS DE PLÁSTICO

Aplicación: caja de 45 para cajones de altura 75, caja de 75 para cajones de altura 100.



REFERENCIA B-03.12.12/H

ALTURA 45	1641110	
ALTURA 75	1642110	



REFERENCIA B-06.12.00/H

ALTURA 45	1641120	
ALTURA 75	1642120	



REFERENCIA B-09.00.12/H

ALTURA 45	1641130	
ALTURA 75	1642130	



REFERENCIA B-12.00.00/H

ALTURA 45	1641140	
ALTURA 75	1642140	

Aplicación: Caja de 45mm para cajón de 75mm
Caja de 75mm para cajón de 100mm

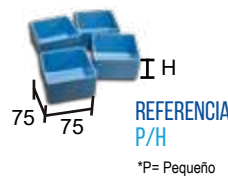
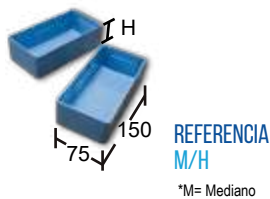
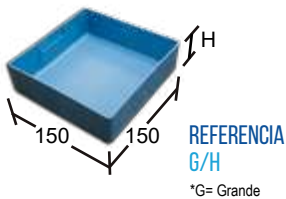

EJEMPLO
B-G.M.P/H

B= Pertenciente a mesas
G.M.P= Tipos de Cajas
H= Altura de Caja

MESAS DE TRABAJO ESTRUCTURA DESMONTABLE



 **800 KG.**
CAPACIDAD DE CARGA

Mesas de trabajo configurables, prácticas, con o sin bloques de cajón o cajoneras.

*Las mesas se entregan sin montar.

TIPOS DE CUBIERTAS

▶ METÁLICA (E0)



Cubierta de acero

LONGITUD	FONDO
1000	750
1500	750
2000	750

▶ MULTIPLEX (E4)



Cubierta formada de múltiples láminas de madera pegada, impregnadas y barnizadas. Cubierta de Alta resistencia.

LONGITUD	FONDO
1000	750
1500	750
2000	750

▶ GOMA NEOPRENO (E5)

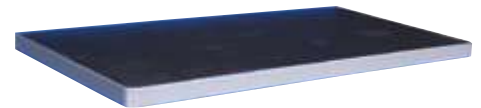

Cubierta de goma neopreno de 6mm de espesor, resistente a grasas, aceites e hidrocarburos. Adherida a una plataforma de madera prensada de 36mm de espesor y canteada con perfil de aluminio.

LONGITUD	FONDO
1000	750
1500	750
2000	750

► L 1000 x F 750 x H 940 ó H 840

NOTA: especificar altura al momento de compra.

1000
940
750

PESO 38 KG

	ALTURA 840	ALTURA 940
METÁLICA P1.P1.E0.1000	<input type="checkbox"/>	<input type="checkbox"/>
MULTIPLEX P1.P1.E4.1000	<input type="checkbox"/>	<input type="checkbox"/>
GOMA N. P1.P1.E5.1000	<input type="checkbox"/>	<input type="checkbox"/>

CAJONES (1)
150/GS
BLOQUE R

PESO 66 KG

	ALTURA 840	ALTURA 940
METÁLICA P1.P1.R.E0.1000	<input type="checkbox"/>	<input type="checkbox"/>
MULTIPLEX P1.P1.R.E4.1000	<input type="checkbox"/>	<input type="checkbox"/>
GOMA N. P1.P1.R.E5.1000	<input type="checkbox"/>	<input type="checkbox"/>

CAJONES (2)
75/GS
175/GT

PESO 66 KG

	ALTURA 840	ALTURA 940
METÁLICA P1.P1.B/D.E0.1000	<input type="checkbox"/>	<input type="checkbox"/>
MULTIPLEX P1.P1.B/D.E4.1000	<input type="checkbox"/>	<input type="checkbox"/>
GOMA N. P1.P1.B/D.E5.1000	<input type="checkbox"/>	<input type="checkbox"/>

*Ver equipamiento de serie

► L 1500 x F 750 x H 940 ó H 840

NOTA: especificar altura al momento de compra.

1500
940
750

PESO 47 KG

	ALTURA 840	ALTURA 940
METÁLICA P1.P1.E0.1500	<input type="checkbox"/>	<input type="checkbox"/>
MULTIPLEX P1.P1.E4.1500	<input type="checkbox"/>	<input type="checkbox"/>
GOMA N. P1.P1.E5.1500	<input type="checkbox"/>	<input type="checkbox"/>

CAJONES (1)
150/GS
BLOQUE R

PESO 75 KG

	ALTURA 840	ALTURA 940
METÁLICA P1.P1.R.E0.1500	<input type="checkbox"/>	<input type="checkbox"/>
MULTIPLEX P1.P1.R.E4.1500	<input type="checkbox"/>	<input type="checkbox"/>
GOMA N. P1.P1.R.E5.1500	<input type="checkbox"/>	<input type="checkbox"/>

CAJONES (2)
75/GS
175/GT

PESO 95 KG

	ALTURA 840	ALTURA 940
METÁLICA P1.P1.B/D.E0.1500	<input type="checkbox"/>	<input type="checkbox"/>
MULTIPLEX P1.P1.B/D.E4.1500	<input type="checkbox"/>	<input type="checkbox"/>
GOMA N. P1.P1.B/D.E5.1500	<input type="checkbox"/>	<input type="checkbox"/>

*Ver equipamiento de serie

► L 1500 x F 750 x H 940

CAJONES (7)
75/GS
75/GS
100/GS
125/GS
125/GS
125/GS
175/GT

PESO 158 KG

	ALTURA 940
METÁLICA P1.P3/A.E0.1500	<input type="checkbox"/>
MULTIPLEX P1.P3/A.E4.1500	<input type="checkbox"/>
GOMA N. P1.P3/A.E5.1500	<input type="checkbox"/>

CAJON (1)
75/GS
REPISAS (1)
BF-GAL
BF-GAL
PUERTA
ABATIBLE

PESO 158 KG

	ALTURA 940
METÁLICA P1.P4/A.E0.1500	<input type="checkbox"/>
MULTIPLEX P1.P4/A.E4.1500	<input type="checkbox"/>
GOMA N. P1.P4/A.E5.1500	<input type="checkbox"/>

► L 2000 x F 750 x H 940 ó H 840

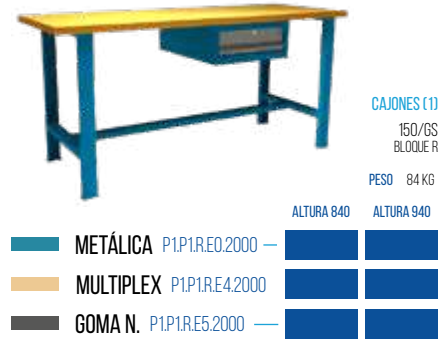
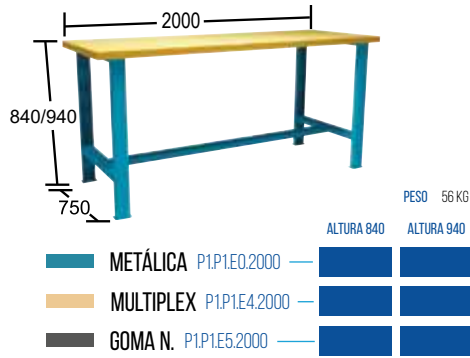

*Ver equipamiento de serie



► L 2000 x F 750 x H 940

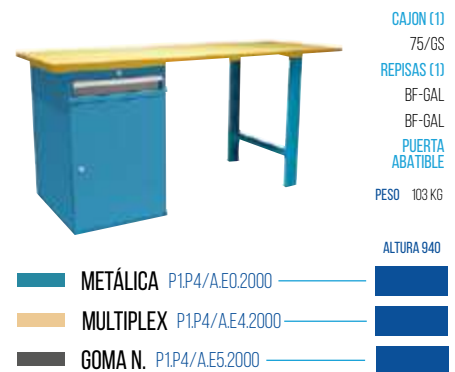
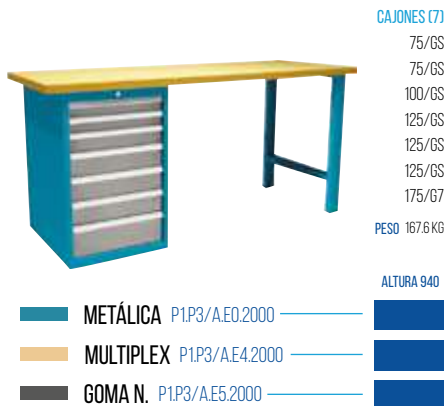

*Las mesas se entregan sin montar.

*Todas las medidas son en mm

ACCESORIOS

▶ CAJAS DE PLÁSTICO

Aplicación: caja de 45 para cajones de altura 75, caja de 75 para cajones de altura 100.



REFERENCIA B-03.12.12/H

ALTURA 45 1641110
ALTURA 75 1642110



REFERENCIA B-06.12.00/H

ALTURA 45 1641120
ALTURA 75 1642120



REFERENCIA B-09.00.12/H

ALTURA 45 1641130
ALTURA 75 1642130



REFERENCIA B-12.00.00/H

ALTURA 45 1641140
ALTURA 75 1642140

Aplicación: Caja de 45mm para cajón de 75mm
Caja de 75mm para cajón de 100mm

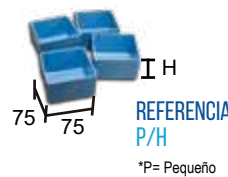
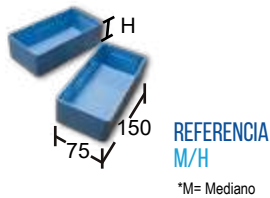
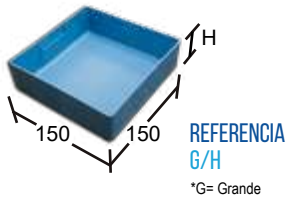

EJEMPLO
B-G.M.P/H
B= Pertenciente a mesas
G.M.P= Tipos de Cajas
H= Altura de Caja

▶ DIVISORES METÁLICOS

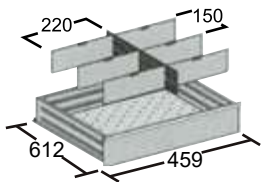

REFERENCIA B-106

CAJÓN 75 REF: B-75/106 1651000
CAJÓN 100 REF: B-100/106 1652000
CAJÓN 125 REF: B-125/106 1653000
CAJÓN 175 REF: B-175/106 1655000

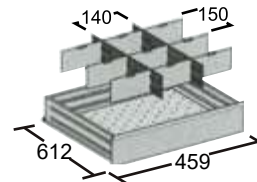

REFERENCIA B-209

CAJÓN 75 REF: B-75/209 1651010
CAJÓN 100 REF: B-100/209 1652010
CAJÓN 125 REF: B-125/209 1653010
CAJÓN 175 REF: B-175/209 1655010

* la distancia entre chapas puede regularse a medida.

▶ BLOQUE R - EQUIPAMIENTO DE SERIE



Tiene unas medidas exteriores de 573x720x335 mm.

Va equipado con:

- 1 cajón de medida útil 459x612x150 mm.
- 1 bandeja acoplable, con tres chapas divisoras.
- 1 omega ranurada, con dos chapas divisoras.

▶ BANDEJA PARA MESA DESMONTABLE



▶ REF: P1.P1.1000 684X450X40 1160000
▶ REF: P1.P1.1500 1184X450X40 1161000
▶ REF: P1.P1.2000 1684X450X40 1162000

▶ REFUERZO INTERIOR



▶ REF: P1.P1.1000 684X450X40 1180000
▶ REF: P1.P1.1500 1184X450X40 1181000
▶ REF: P1.P1.2000 1684X450X40 1182000

ACCESORIOS

▶ ALERÓN

Alerón porta lámpara con panel perforado

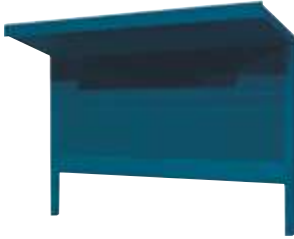

LONGITUD	CÓDIGO	PRECIO
1000	1163001	■
1500	1163002	■
2000	1163003	■

▶ ALERÓN (SIN PERFO)

Alerón porta lámpara sin panel perforado



LONGITUD	CÓDIGO	PRECIO
1000	1163005	■
1500	1163006	■
2000	1163007	■

▶ LÁMPARA

Lámpara fluorescente



LONGITUD	CÓDIGO	PRECIO
1000	1597111	■
1500	1597112	■
2000	1597113	■

▶ BANDEJA (SIN CAJA)

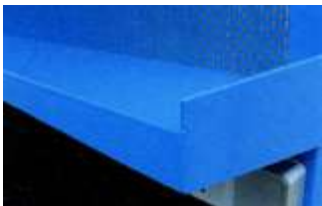

LONGITUD	CÓDIGO	PRECIO
1000	1597110	■
1500	1597120	■
2000	1597130	■

▶ ACCESORIOS PARA PANEL PERFORADO



▶ VER EN PAGINA 32

ACCESORIOS

▶ SOPORTE POSTERIOR

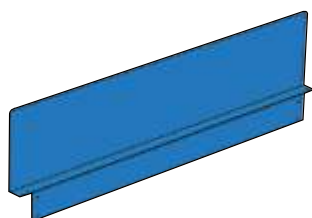

LONGITUD	CÓDIGO	PRECIO
1000	1163015	■
1500	1163016	■
2000	1163017	■

▶ BANDEJA POSTERIOR

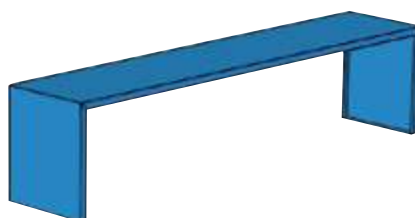

LONGITUD	CÓDIGO	PRECIO
1000	1163021	■
1500	1163022	■
2000	1163023	■

▶ SOPORTE EN U

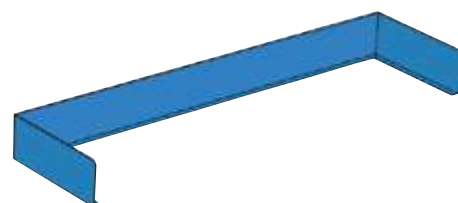

LONGITUD	CÓDIGO	PRECIO
1000	1163025	■
1500	1163026	■
2000	1163027	■

▶ REGLETA ELÉCTRICA

Tomas eléctricas modulares



LONGITUD	CÓDIGO	PRECIO
1000	1597117	■
1500	1597118	■
2000	1597119	■

▶ SOPORTE MULTIFUNCIÓN

Tomas eléctricas modulares



LONGITUD	CÓDIGO	PRECIO
1000	1597114	■
1500	1597115	■
2000	1597116	■

GABINETES CON CAJONES

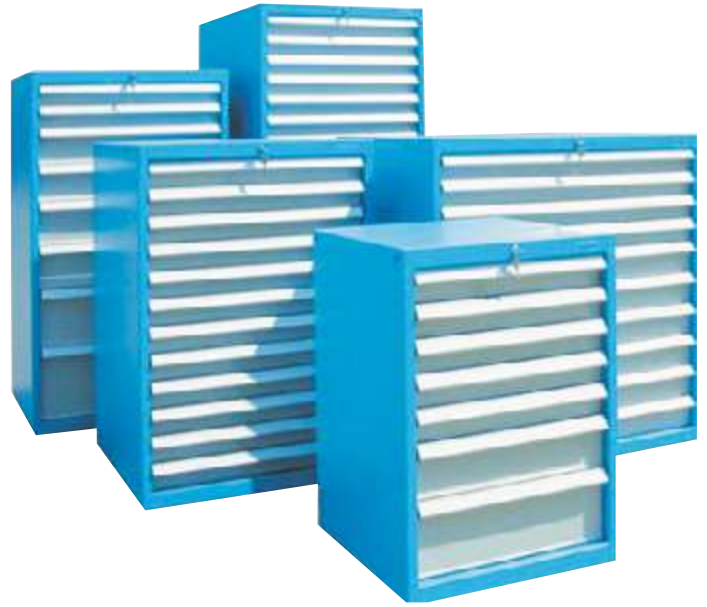

Los gabinetes clasificadores en todas sus variantes, permiten a los usuarios almacenar ordenadamente las diferentes herramientas y elementos de trabajo, contribuyendo de manera eficaz a optimizar espacios en las instalaciones industriales, poner orden en los puestos de trabajo y elevar el rendimiento de los operarios.

Pueden ir dotados indistintamente con cajones de extensión simple (GS) o de extensión total (GT), en todo caso son capaces de soportar, herramientas y elementos industriales de gran peso.

CONFIGURADOR DE MUEBLES

COMPLEMENTOS (PARA SP Y GR)

* No aplican para bastidores con persiana.

1 ESCOGER UN BASTIDOR

ANCHO X FONDO

▶ 726 X 720
SP

▶ 1026 X 720
GR

ALTURA
ALTURA ÚTIL



1000	900	1211010	1221010
1250	1150	1211020	1221020
1500	1400	1211030	1221030
2000	1900	1211040	1221040

*disponible en gris

PARA SP:
▶ L 726 x P 720

PARA GR:
▶ L 1026 x P 720

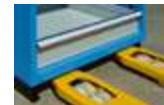

▶ ZOCLO

PARA SP 1593210
PARA GR 1593230

2A ESCOGER CAJONES

ANCHO X FONDO

▶ 612 X 612

▶ 912 X 612



SP

GR



50	25	1513010	1514010
75	50	1513110	1514110
100	75	1513210	1514210
125	100	1513310	1514310
150	125	1513410	1514410
175	150	1513510	1514510
200	175	1513610	1514610
250	200	1513710	1514710



▶ METÁLICA CON PESTAÑA

PARA SP 1592010
PARA GR 1592030

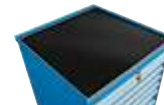

▶ GOMA NEOPRENO

PARA SP 1592210
PARA GR 1592230



▶ PLANCHA DE GOMA

PARA SP 1592310
PARA GR 1592330



75	50	1513120	1514120
100	85	1513220	1514220
125	100	1513320	1514320
150	125	1513420	1514420
175	150	1513520	1514520
200	175	1513620	1514620
250	225	1513720	1514720
300	275	1513820	1514820



▶ PORTA RUEDAS

PARA SP 1594210
PARA GR 1594230

SP

► L 726 x F 720 x H 1000

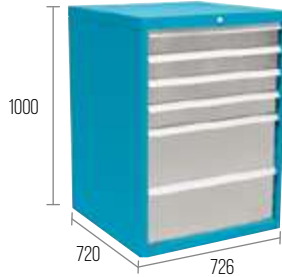

CAJONES (6)
100/GT
100/GT
100/GT
100/GT
250/GT
250/GT
PESO 170 KG

METÁLICA 1211105



CAJONES (6)
75/GS
100/GT
100/GT
100/GT
100/GT
125/GT
125/GT
175/GT
PESO 188,8 KG

METÁLICA 1211190



CAJONES (6)
150/GT
150/GT
150/GT
150/GT
150/GT
150/GT
PESO 156 KG

METÁLICA 1211160



CAJONES (6)
125/GS
125/GS
125/GS
175/GT
175/GT
175/GT
PESO 140 KG

METÁLICA 1211180



CAJONES (6)
100/GT
100/GT
150/GT
150/GT
200/GT
200/GT
PESO 156 KG

METÁLICA 1211192



CAJONES (7)
75/GS
75/GS
100/GS
100/GS
150/GS
200/GS
200/GS
PESO 170,7 KG

METÁLICA 1211193



CAJONES (7)
75/GT
75/GT
100/GT
100/GT
150/GT
200/GT
200/GT
PESO 180 KG

METÁLICA 1211194

► L 726 x F 720 x H 1500

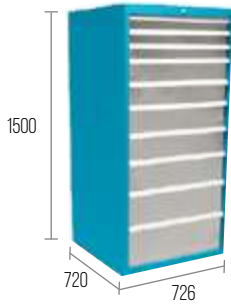

CAJONES (10)

- 75/GS
- 75/GS
- 75/GS
- 125/GS
- 125/GS
- 150/GS
- 150/GS
- 175/GS
- 200/GS
- 250/GS

PESO 203 KG

METÁLICA 1211341



CAJONES (10)

- 75/GS
- 75/GS
- 75/GS
- 125/GS
- 125/GS
- 150/GS
- 150/GS
- 175/GT
- 200/GT
- 250/GT

PESO 203 KG

METÁLICA 1211340



CAJONES (13)

- 100/GT
- 100/GT
- 100/GT
- 100/GT
- 100/GT
- 100/GT
- 100/GT
- 100/GT
- 100/GT
- 100/GT
- 100/GT
- 100/GT
- 150/GT
- 150/GT

PESO 286,8 KG

METÁLICA 1211362



CAJONES (8)

- 75/GT
- 75/GT
- 175/GT
- 175/GT
- 200/GT
- 200/GT
- 250/GT
- 250/GT

PESO 215 KG

METÁLICA 1211350



CAJONES (12)

- 75/GS
- 75/GS
- 75/GS
- 75/GS
- 75/GS
- 100/GS
- 100/GS
- 125/GS
- 125/GS
- 175/GT
- 200/GT
- 200/GT

PESO 220,5 KG

METÁLICA 1211330



ACCESORIOS

▶ CAJAS DE PLÁSTICO

Aplicación: caja de 45 para cajones de altura 75, caja de 75 para cajones de altura 100.





REFERENCIA
SP-04.16.16/H

ALTURA 45 1641210 
ALTURA 75 1642210 





REFERENCIA
SP-08.16.00/H

ALTURA 45 1641220 
ALTURA 75 1642220 





REFERENCIA
SP-12.00.16/H

ALTURA 45 1641230 
ALTURA 75 1642230 



REFERENCIA
SP-00.24.16/H

ALTURA 45 1641240 
ALTURA 75 1642240 

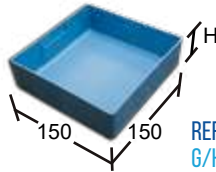

REFERENCIA
G/H
*G= Grande

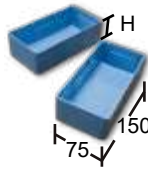

REFERENCIA
M/H
*M= Mediano



REFERENCIA
P/H
*P= Pequeño

▶ OMEGAS RANURADAS Y CHAPAS DIVISORIAS

REFERENCIA SP-106

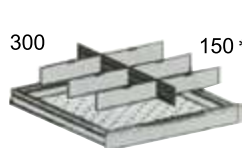

CAJÓN ALTURA	REFERENCIA	CÓDIGO	
100	SP-100/106	1652400	
125	SP-125/106	1653400	
150	SP-150/106	1654400	
175	SP-175/106	1655400	
200	SP-200/106	1656400	
250	SP-250/106	1657400	

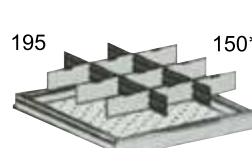

REFERENCIA SP-209



CAJÓN ALTURA	REFERENCIA	CÓDIGO	
100	SP-100/209	1652410	
125	SP-125/209	1653410	
150	SP-150/209	1654410	
175	SP-175/209	1655410	
200	SP-200/209	1656410	
250	SP-250/209	1657410	

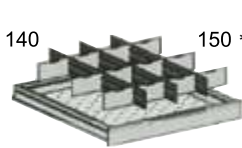





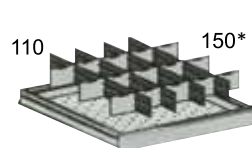

REFERENCIA SP-312



CAJÓN ALTURA	REFERENCIA	CÓDIGO	
75	SP-75/312	1651420	
100	SP-100/312	1652420	
125	SP-125/312	1653420	
150	SP-150/312	1654420	
175	SP-175/312	1655420	
200	SP-200/312	1656420	
250	SP-250/312	1657420	

REFERENCIA SP-415



CAJÓN ALTURA	REFERENCIA	CÓDIGO	
75	SP-75/415	1651430	
100	SP-100/415	1652430	
125	SP-125/415	1653430	
150	SP-150/415	1654430	
175	SP-175/415	1655430	
200	SP-200/415	1656430	
250	SP-250/415	1657430	

* La distancia entre chapas puede regularse a medida.

GR

► L 1026 x F 720 x H 1000

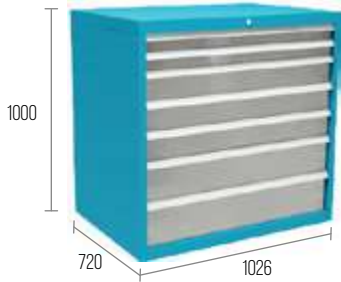

CAJONES (7)

- 75/GS
- 75/GS
- 125/GS
- 125/GS
- 125/GS
- 175/GT
- 200/GT

PESO 180 KG

METÁLICA 1221130



CAJONES (8)

- 75/GS
- 75/GS
- 75/GS
- 125/GS
- 125/GS
- 125/GS
- 125/GS
- 175/GT

PESO 183 KG

METÁLICA 1221140



CAJONES (8)

- 75/GS
- 75/GS
- 75/GS
- 125/GS
- 125/GS
- 125/GS
- 125/GS
- 175/GS

PESO 172 KG

METÁLICA 1221141

► L 1026 x F 720 x H 1500

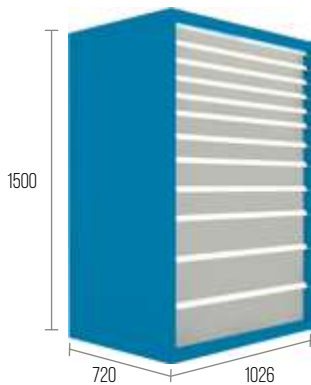

CAJONES (12)

- 75/GS
- 75/GS
- 75/GS
- 75/GS
- 75/GS
- 75/GS
- 100/GS
- 100/GS
- 125/GS
- 125/GS
- 175/GT
- 200/GT
- 200/GT

PESO 271 KG

METÁLICA 1221330



CAJONES (8)

- 75/GS
- 75/GS
- 175/GT
- 175/GT
- 200/GT
- 200/GT
- 250/GT
- 250/GT

PESO 244 KG

METÁLICA 1221350

ACCESORIOS

▶ CAJAS DE PLÁSTICO

Aplicación: caja de 45 para cajones de altura 75.



REFERENCIA GR-06.24.24/H

ALTURA 45 1641410



REFERENCIA GR-12.12.24/H

ALTURA 45 1641420



REFERENCIA GR-18.00.24/H

ALTURA 45 1641430



REFERENCIA GR-12.24.00/H

ALTURA 45 1641440



REFERENCIA GR-00.36.24/H

ALTURA 45 1641450



REFERENCIA GR-24.00.00/H

ALTURA 45 1641460

▶ DIVISORES METÁLICOS

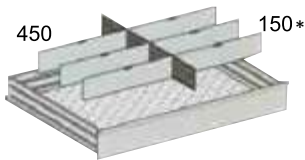

REFERENCIA GR-106

CAJÓN 75	REF GR-75/106	1651600	—	■
CAJÓN 125	REF GR-125/106	1653600	—	■
CAJÓN 150	REF GR-150/106	1654600	—	■
CAJÓN 175	REF GR-175/106	1655600	—	■
CAJÓN 200	REF GR-200/106	1656600	—	■
CAJÓN 250	REF GR-250/106	1657600	—	■

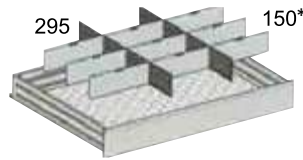

REFERENCIA GR-209

CAJÓN 75	REF GR-75/209	1651610	—	■
CAJÓN 125	REF GR-125/209	1653610	—	■
CAJÓN 150	REF GR-150/209	1654610	—	■
CAJÓN 175	REF GR-175/209	1655610	—	■
CAJÓN 200	REF GR-200/209	1656610	—	■
CAJÓN 250	REF GR-250/209	1657610	—	■

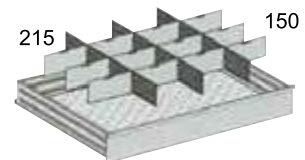

REFERENCIA GR-312

CAJÓN 75	REF GR-75/312	1651620	—	■
CAJÓN 125	REF GR-125/312	1653620	—	■
CAJÓN 150	REF GR-150/312	1654620	—	■
CAJÓN 175	REF GR-175/312	1655620	—	■
CAJÓN 200	REF GR-200/312	1656620	—	■
CAJÓN 250	REF GR-250/312	1657620	—	■

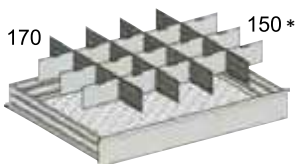

REFERENCIA GR-415

CAJÓN 75	REF GR-75/415	1651630	—	■
CAJÓN 125	REF GR-125/415	1653630	—	■
CAJÓN 150	REF GR-150/41	1654630	—	■
CAJÓN 175	REF GR-175/415	1655630	—	■

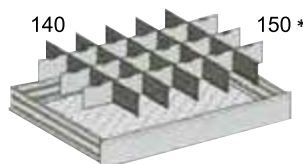

REFERENCIA GR-518

CAJÓN 75	REF GR-75/518	1651640	—	■
CAJÓN 125	REF GR-125/518	1653640	—	■
CAJÓN 150	REF GR-150/518	1654640	—	■
CAJÓN 175	REF GR-175/518	1655640	—	■

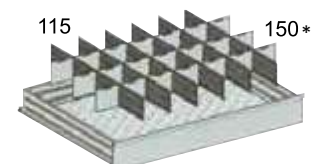

REFERENCIA GR-621

CAJÓN 75	REF GR-75/621	1651650	—	■
CAJÓN 125	REF GR-125/621	1653650	—	■
CAJÓN 150	REF GR-150/621	1654650	—	■
CAJÓN 175	REF GR-175/621	1655650	—	■

GABINETES DE REPISAS

Módulos de repisa que se colocan en la parte superior de los gabinetes clasificadores brindando un máximo aprovechamiento del espacio superior de la instalación. Ideal para almacenar objetos de gran volumen.

 **125 KG.**

CAPACIDAD DE CARGA POR REPISA
(UNIFORMEMENTE REPARTIDOS)



▶ L 1026 x F 720 x H 900

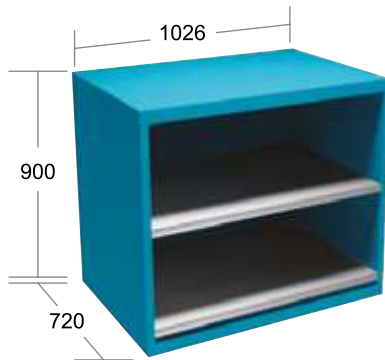

BANDEJAS (2)
BF - GAL
BF - GAL
PESO 65 KG

METÁLICA 1221400

▶ L 1026 x P 745 x H 900



BANDEJAS (3)
BF - GAL
BF - GAL
BF - GAL
PESO 65 KG

METÁLICA 1243500

▶ L 1452 x F 720 x H 900

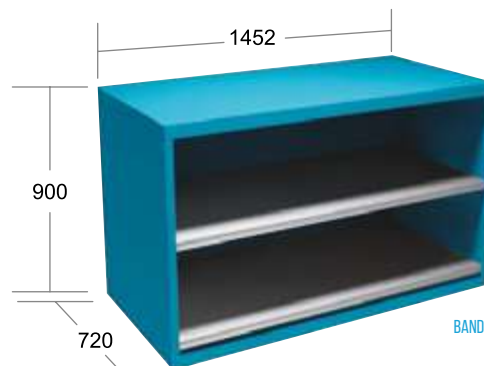

BANDEJAS (2)
BF - GAL
BF - GAL
PESO 60 KG

METÁLICA 1211500

GABINETES CON PUERTAS

El modelo con puertas está pensado para almacenar piezas y herramientas que, por su altura, no caben en un cajón cualquiera. Entre otras ventajas, este modelo permite al usuario espaciar la altura entre repisas según las necesidades de cada momento.



► L 726 x F 745 x H 1000

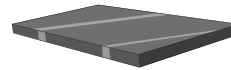

REPISA FIJA
GALVANIZADA 1513912
Capacidad de carga: 125Kg uniformemente repartidos

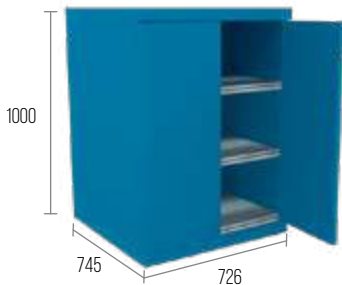

BANDEJAS (3)
BF - GAL
BF - GAL
BF - GAL
PESO 86 KG

PUERTA METÁLICA 1241160
Puerta abatibles con cerradura y llaves



BANDEJAS (3)
BF - GAL
BF - GAL
BF - GAL
BF - GAL
PESO 82 KG

PUERTA ACRÍLICO 1391101
Puerta abatibles con cerradura y llaves

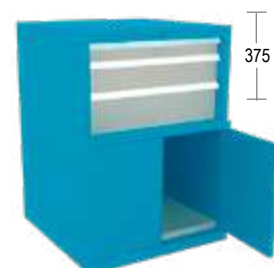

CAJONES (3)
75/GS
125/GS
175/GS
BANDEJAS (1)
BF - GAL
PESO 100 KG

PUERTA METÁLICA 1231140
Puerta abatibles con cerradura y llaves

► L 726 x F 745 x H 2040

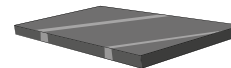

REPISA FIJA
GALVANIZADA 1513912
Capacidad de carga: 125Kg uniformemente repartidos



BANDEJAS (4)
BF - GAL
BF - GAL
BF - GAL
BF - GAL
PESO 220 KG

PUERTA ACRÍLICO 1391401
Puerta abatibles con cerradura y llaves



BANDEJAS (3)
BF - GAL
BF - GAL
BF - GAL
BF - GAL
PESO 226 KG

PUERTA METÁLICA 1241461
Puerta abatibles con cerradura y llaves

► L 726 x F 585 x H 1000

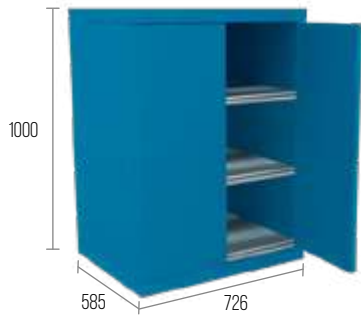

PUERTA METÁLICA 1242151
Puerta abatibles con cerradura y llaves

BANDEJAS (3)
BF - GAL
BF - GAL
BF - GAL
PESO 80 KG

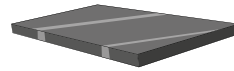

REPISA Fija GALVANIZADA 1503912
Capacidad de carga: 125Kg uniformemente repartidos



PUERTA ACRÍLICO 1242152
Puerta abatibles con cerradura y llaves

BANDEJAS (3)
BF - GAL
BF - GAL
BF - GAL
PESO 75 KG

► L 726 x F 585 x H 2040



PUERTA METÁLICA 1242451
Puerta abatibles con cerradura y llaves

BANDEJAS (4)
BF - GAL
BF - GAL
BF - GAL
BF - GAL
PESO 185 KG

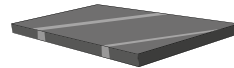

REPISA Fija GALVANIZADA 1503912
Capacidad de carga: 125Kg uniformemente repartidos



PUERTA ACRÍLICO 1242452
Puerta abatibles con cerradura y llaves

BANDEJAS (4)
BF - GAL
BF - GAL
BF - GAL
BF - GAL
PESO 178 KG

► L 1026 x F 745 x H 1000



PUERTA ACRÍLICO 1243162
Puerta abatibles con cerradura y llaves

BANDEJAS (4)
BF - GAL
BF - GAL
BF - GAL
PESO 115 KG

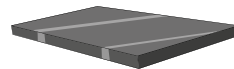

REPISA Fija GALVANIZADA 1514912
Capacidad de carga: 125Kg uniformemente repartidos



PUERTA METÁLICA 1243161
Puerta abatibles con cerradura y llaves

BANDEJAS (3)
BF - GAL
BF - GAL
BF - GAL
PESO 120 KG

► L 1026 x F 745 x H 2040

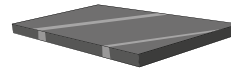

REPISA FIJA
GALVANIZADA 1514912
Capacidad de carga: 125Kg uniformemente repartidos



BANDEJAS (4)
BF - GAL
BF - GAL
BF - GAL
BF - GAL
PESO 215 KG

PUERTA METÁLICA 1243461
Puerta abatibles con cerradura y llaves

*Disponible tambien en Gris RAL 7035



BANDEJAS (4)
BF - GAL
BF - GAL
BF - GAL
BF - GAL
PESO 220 KG

PUERTA ACRÍLICO 1243462
Puerta abatibles con cerradura y llaves

► L 1026 x F 585 x H 1000

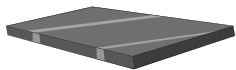

REPISA FIJA
GALVANIZADA 1504912
Capacidad de carga: 125Kg uniformemente repartidos

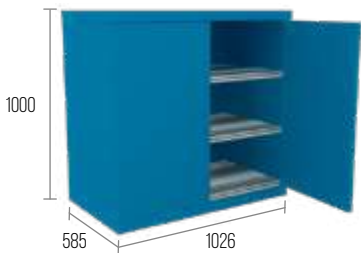

BANDEJAS (3)
BF - GAL
BF - GAL
BF - GAL
PESO 115 KG

PUERTA METÁLICA 1244151
Puerta abatibles con cerradura y llaves



BANDEJAS (3)
BF - GAL
BF - GAL
BF - GAL
PESO 120 KG

PUERTA ACRÍLICO 1244152
Puerta abatibles con cerradura y llaves

► L 1026 x F 585 x H 2040

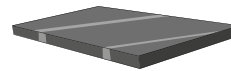

REPISA FIJA
GALVANIZADA 1504912
Capacidad de carga: 125Kg uniformemente repartidos

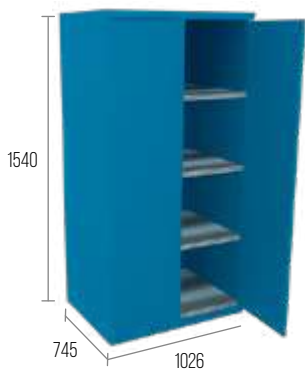

BANDEJAS (4)
BF - GAL
BF - GAL
BF - GAL
BF - GAL
PESO 215 KG

PUERTA METÁLICA 1244460
Puerta abatibles con cerradura y llaves



BANDEJAS (4)
BF - GAL
BF - GAL
BF - GAL
BF - GAL
PESO 220 KG

PUERTA ACRÍLICO 1244461
Puerta abatibles con cerradura y llaves

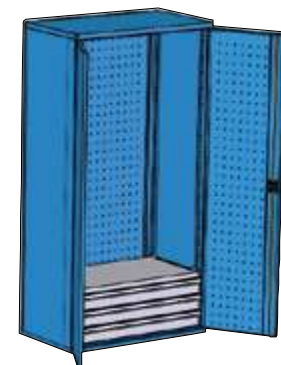

BANDEJAS (1)
BF - GAL
CAJONES (3)
150/GS
150/GS
150/GS
PESO 205 KG

PUERTA METÁLICA 1244042
Puerta abatibles con cerradura y llaves

GABINETES EMPOTRADOS

Módulos de gabinetes para empotrar en la pared

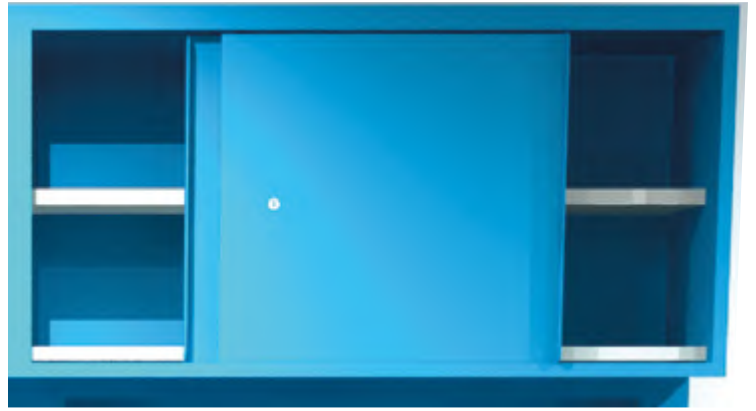

► L 1452 x F 400 x H 600

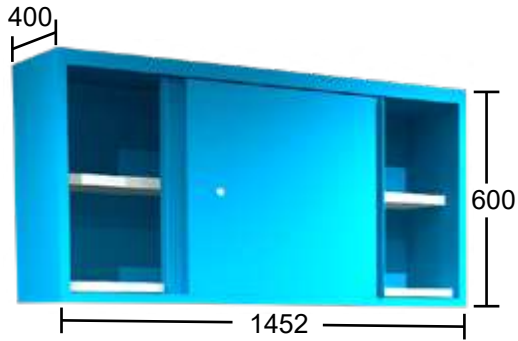

METÁLICA 1251500 PESO 65 KG
Puerta corredera con cerradura y llaves

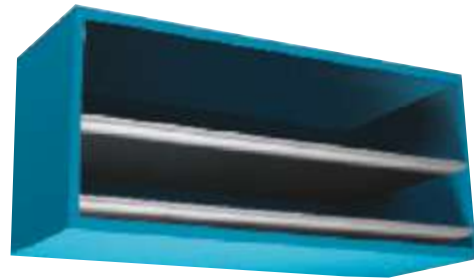

METÁLICA 1211600 PESO 65 KG
Puerta corredera con cerradura y llaves

► L 1026 x F 400 x H 600

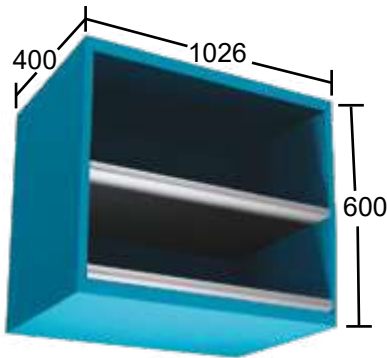

METÁLICA 1221500 PESO 60 KG

GABINETES EXPOSITORES

Sirven para almacenar ordenadamente herramientas de trabajo, tanto en posición vertical como horizontal, dependiendo de las características de las propias herramientas y las necesidades del usuario.



▶ MURAL SIMPLE



Gabinete expositor abierto sin marco, ideal para guardar ordenadamente las herramientas en el área de trabajo. Se puede colocar en cualquier mesa de trabajo o empotrar.

CÓDIGO
1343100 L 900 x F 30 x H 730 XX KG 

CÓDIGO
1343200 L 1400 x F 30 x H 730 XX KG 

CÓDIGO
1343300 L 1900 x F 30 x H 730 XX KG 

▶ CON PERSIANA



Gabinete expositor con cierre mediante dos persianas. Se puede colocar en cualquier mesa de trabajo o empotrar en la pared.

CÓDIGO
1351100 L 1000 x F 210 x H 750 40 KG 

CÓDIGO
1351200 L 1500 x F 210 x H 750 60 KG 

CÓDIGO
1351300 L 2000 x F 210 x H 750 80 KG 

▶ SIN PERSIANA



Gabinete expositor abierto. Se puede colocar en cualquier mesa de trabajo o empotrar en la pared.

CÓDIGO
1341100 L 1000 x F 155 x H 750 15 KG 

CÓDIGO
1341200 L 1500 x F 155 x H 750 22 KG 

CÓDIGO
1341300 L 2000 x F 155 x H 750 30 KG 

▶ CON PUERTAS ACRÍLICO



Gabinete expositor con puertas correderas. Se puede colocar en cualquier mesa de trabajo o empotrar en la pared.

CÓDIGO
1394100 L 1000 x F 155 x H 750 15 KG 

CÓDIGO
1394300 L 1500 x F 155 x H 750 22 KG 

CÓDIGO
1394400 L 2000 x F 155 x H 750 30 KG 

ACCESORIOS PARA PANEL



EQUIPAMIENTO DE SERIE



CÓDIGO -1351100 — AEF x1 ASP x1 AGC x20 AGL x10

CÓDIGO -1351200 — AEF x1 ASP x1 AGC x30 AGL x15

CÓDIGO -1351300 — AEF x1 ASP x1 AGC x40 AGL x20

EQUIPAMIENTO DE SERIE



CÓDIGO -1341100 — AEF x1 ASP x1 AGC x20 AGL x10

CÓDIGO -1341200 — AEF x1 ASP x1 AGC x30 AGL x15

CÓDIGO -1341300 — AEF x1 ASP x1 AGC x40 AGL x20

EQUIPAMIENTO OPCIONAL



▶ **AEF 1693110**
Ganchos de llaves
para 13 piezas.



▶ **ASP 1693120**
Soporte porta-mangos
para 6 piezas.



▶ **AGC 1693310**
Gancho metálico corto



▶ **AGL 1693320**
Gancho metálico largo

CARROS PARA HERRAMIENTA CON CAJONES



640 KG.
CAPACIDAD DE CARGA

Además de servir para el almacenaje, estos carros se utilizan principalmente para el traslado de herramientas y otros objetos hasta los diferentes puestos de trabajo en una instalación industrial. Fabricamos una amplia gama de carros para usos diversos de reducidas dimensiones, compuestos por bandeja superior y cajones que SARRALLE fabrica principalmente para el traslado y el almacenaje de piezas y herramientas de menor volumen y peso.

CARACTERÍSTICAS

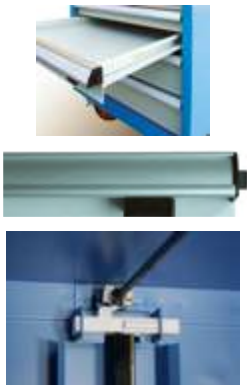

Características:

- 1 Cerradura con sistema de bloqueo de cajones. (Cuando uno se abre los demás cajones se bloquean) Cada cajón cuenta con cierre exterior de seguridad.
- 2 Ruedas giratorias con freno.
- 2 Ruedas fijas.
- Cubierta de goma neopreno de alta resistencia a grasas, hidrocarburos y altas temperaturas.
- Sistema Antivuelco.

► CARROS TIPO K5

L 573 x F 720 x H 835

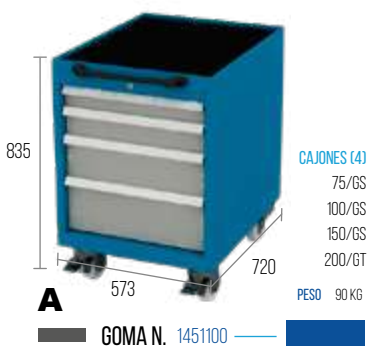



ACCESORIOS K5

▶ CAJAS DE PLÁSTICO

Aplicación: caja de 45 para cajones de altura 75, caja de 75 para cajones de altura 100.





REFERENCIA
B-03.12.12/H

ALTURA 45 1641110 
ALTURA 75 1642110 





REFERENCIA
B-06.12.00/H

ALTURA 45 1641120 
ALTURA 75 1642120 



REFERENCIA
B-09.00.12/H

ALTURA 45 1641130 
ALTURA 75 1642130 



REFERENCIA
B-12.00.00/H



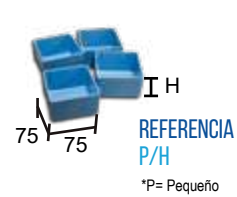
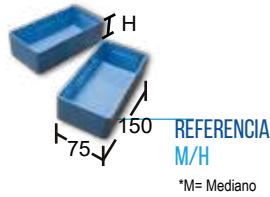
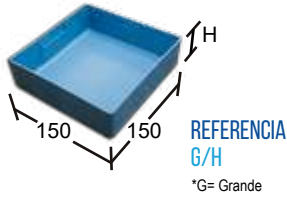

ALTURA 45 1641140 
ALTURA 75 1642140 

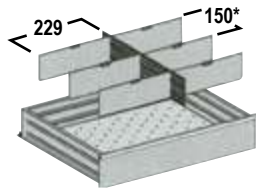

▶ DIVISORES METÁLICOS



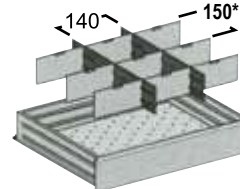

REFERENCIA **B-106**

CAJÓN 75	B-75/106	1651000	
CAJÓN 125	B-100/106	1652000	
CAJÓN 150	B-150/106	1654000	
CAJÓN 200	B-200/106	1656000	





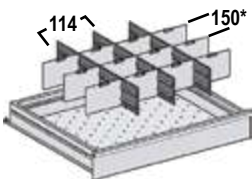

REFERENCIA **B-209**

CAJÓN 75	B-75/209	1651010	
CAJÓN 100	B-100/209	1652010	
CAJÓN 150	B-150/209	1654010	
CAJÓN 200	B-200/209	1656010	





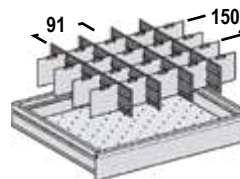

REFERENCIA **B-312**

CAJÓN 75	B-75/312	1651020	
CAJÓN 125	B-100/312	1652020	
CAJÓN 150	B-150/312	1654020	
CAJÓN 200	B-200/312	1656020	



REFERENCIA **B-415**

CAJÓN 75	B-75/415	1651030	
CAJÓN 125	B-100/415	1652030	
CAJÓN 150	B-150/415	1654030	
CAJÓN 200	B-200/415	1656030	

* La distancia entre chapas puede regularse a voluntad.

▶ CARROS TIPO K8

L 726 x F 560 x H 1030

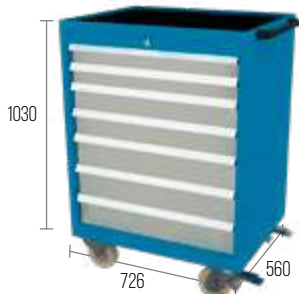

A
GOMA N. 1481100

CAJONES (7)

75/GS
75/GS
100/GS
100/GS
125/GS
125/GS
150/GS

PESO 115 KG



C
GOMA N. 1481300

CAJONES (6)

125/GS
125/GS
125/GS
125/GS
125/GS
125/GS

PESO 115 KG



D
GOMA N. 1481400

CAJONES (5)

150/GS
150/GS
150/GS
150/GS
150/GS

PESO 105 KG

ACCESORIOS K8

▶ CAJAS DE PLÁSTICO

Aplicación: cajas de 45 para cajones de altura 75, cajas de 75 para cajones de altura 100.

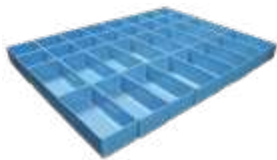

REFERENCIA
SP/TX-00.16.16/H

ALTURA 45 1643210

ALTURA 75 1644210



REFERENCIA
SP/TX-04.16.00/H

ALTURA 45 1643220

ALTURA 75 1644220



REFERENCIA
SP/TX-08.00.16

ALTURA 45 1643230

ALTURA 75 1644230



REFERENCIA
SP/TX-12.00.00/H

ALTURA 45 1643240

ALTURA 75 1644240

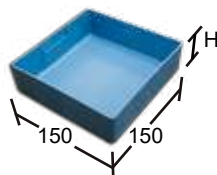

REFERENCIA
G/H

*G= Grande

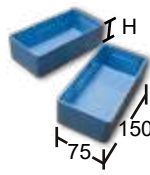

REFERENCIA
M/H

*M= Mediano



REFERENCIA
P/H

*P= Pequeño

▶ DIVISORES METÁLICOS

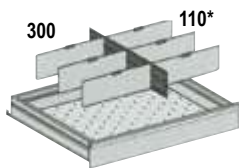

REFERENCIA SP/TX-106

CAJÓN 75 SP/TX-75/106 1671400

CAJÓN 100 SP/TX-100/106 1672400

CAJÓN 125 SP/TX-125/106 1673400

CAJÓN 150 SP/TX-150/106 1674400

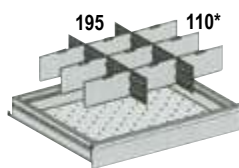

REFERENCIA SP/TX-209

CAJÓN 75 SP/TX-75/209 1671410

CAJÓN 100 SP/TX-100/209 1672410

CAJÓN 125 SP/TX-125/209 1673410

CAJÓN 150 SP/TX-150/209 1674410

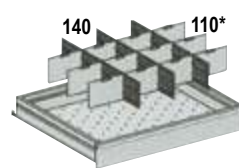

REFERENCIA SP/TX-312

CAJÓN 75 SP/TX-75/312 1671420

CAJÓN 100 SP/TX-100/312 1672420

CAJÓN 125 SP/TX-125/312 1673420

CAJÓN 150 SP/TX-150/312 1674420

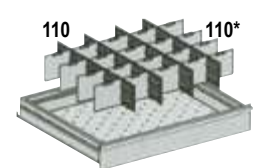

REFERENCIA SP/TX-415

CAJÓN 75 SP/TX-75/415 1671430

CAJÓN 100 SP/TX-100/415 1672430

CAJÓN 125 SP/TX-125/415 1673430

CAJÓN 150 SP/TX-150/415 1674430

CARROS PARA HERRAMIENTA TIPO K4



Carros diseñados y fabricados especialmente para desplazar piezas y herramientas de mayor peso y volumen dentro de las instalaciones industriales.

 **400 KG.**
CAPACIDAD DE CARGA

**USO EXTRA
PESADO**

► L 800 x F 450 x H 995



1441000

- 1 Base inferior lisa.
- 2 repisas fijas con pestaña y cubierta de goma neopreno de alta resistencia a grasas, hidrocarburos y altas temperaturas.
- 2 ruedas giratorias con freno y 2 fijas.

PESO 34,5 KG

*Se entregan sin montar.

CARROS PARA HERRAMIENTA CNC



Carros ligeros ideados y fabricados como soporte de porta conos para el traslado de las herramientas.

400 KG.
CAPACIDAD DE CARGA



CARROS TIPO K3 — 1431000

- BASES: ISO/MORSE/RECTO*
- ALOJAMIENTOS: 28

■ GOMA NEOPRENO

** No incluye Casquillos; seleccionar.

■ PESO 50 KG



CARROS TIPO K7 — 1471300

- BASES: ISO/MORSE/RECTO*
- ALOJAMIENTOS: 24

■ GOMA NEOPRENO

** No incluye Casquillos; seleccionar.

■ PESO 75 KG



CARROS TIPO HSK

■ GOMA NEOPRENO

BASES ALOJAMIENTOS

1434410	32	28	■
1434420	40	28	■
1434430	50	28	■
1434440	63	28	■
1434450	80	28	■
1434460	100	28	■

** No incluye Casquillos; seleccionar.

■ PESO 50 KG



CARROS TIPO HSK

■ GOMA NEOPRENO

BASES ALOJAMIENTOS

1471510	32	24	■
1471520	40	24	■
1471530	50	24	■
1471540	63	24	■
1471550	80	24	■
1471560	100	24	■

** No incluye Conos; seleccionar.

■ PESO 75 KG

**CONOS PORTAHERRAMIENTAS



CONO

1692010	MORSE-3	■
1692020	MORSE-4	■
1692030	MORSE-5	■
1692110	ISO-30/CAT-30	■
1692120	ISO-40/CAT-40	■
1692130	ISO-45/CAT-45	■
1692140	ISO-50/CAT-50	■



CONO

1692210	DIAM 22	■
1692220	DIAM 32	■
1692230	DIAM 42	■
1692240	DIAM 52	■
1692370	HT HSK 63	■
1692380	HT HSK 100	■
1692400	HT HSK 50	■
1692410	HT HSK 40	■
1692420	HT HSK 32	■
1692430	HT HSK 80	■



GABINETES PARA HERRAMIENTA CNC



Los gabinetes portaherramientas hacen posible el almacenamiento de las herramientas CNC para máquinas, de una manera ordenada y de fácil acceso. Crean un almacenamiento vertical y posibilitan al mismo tiempo la optimización del espacio.

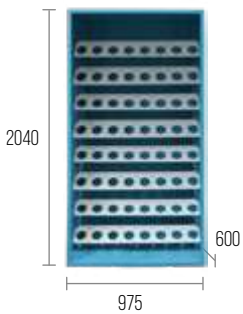

▶ **BASTIDOR SIMPLE**
1315000
L 975 x F 600 x H 2040



▶ **BASTIDOR CON PUERTAS ABATIBLES**
1317000
L 975 x F 600 x H 2040



▶ **BASTIDOR CON PUERTAS METACRILATO**
1318000
L 975 x F 600 x H 2040

*No incluyen soportes portaconos, escoger
** No incluyen casquillos portaherramientas, escoger.

SOPORTES PORTACONOS



BASES	ALOJAMIENTOS	CÓDIGO
BASE SO-BPH-CAT/ISO/MORSE/RECTO	8	1319010
BASE SO-BPH HSK 32 HT	8	1319013
BASE SO-BPH HSK 40 HT	8	1319014
BASE SO-BPH HSK 50 HT	8	1319015
BASE SO-BPH HSK 63 HT	8	1319016
BASE SO-BPH HSK 80 HT	8	1319017
BASE SO-BPH HSK 100 HT	8	1319012

**CONOS PORTAHERRAMIENTAS



CASQUILLO
1692010 — MORSE-3 —
1692020 — MORSE-4 —
1692030 — MORSE-5 —
1692110 — ISO-30/CAT-30 —
1692120 — ISO-40/CAT-40 —
1692130 — ISO-45/CAT-45 —
1692140 — ISO-50/CAT-50 —



CASQUILLO
1692210 — DIAM 22 —
1692220 — DIAM 32 —
1692230 — DIAM 42 —
1692240 — DIAM 52 —
1692370 — HT HSK 63 —
1692380 — HT HSK 100 —
1692400 — HT HSK 50 —
1692410 — HT HSK 40 —
1692420 — HT HSK 32 —
1692430 — HT HSK 80 —

GABINETES PARA COMPUTADORA

Permiten la protección de los Equipos Informáticos y de Control Numérico a pie de máquina en instalaciones industriales. Además, evitan manipulaciones no deseadas o utilizaciones por personal no autorizado.



► L 726 x F 560 x H 1500



► **MONITOR PLANO** 1263110

PESO 89 KG



► **PANTALLA CTR** 1262510

PESO 89 KG

INCLUYEN:



VENTILADOR
DE REJILLA



1 PASACABLES



1 REGLETA ELÉCTRICA
CON 6 ENCHUFES



1 PUERTA ABATIBLE
Y UNA BANDEJA



BANDEJA EXTRAIBLE
PARA TECLADO

ACCESORIOS OPCIONALES:



PORTA RUEDAS
1594210

PUESTOS DE CONTROL Y CALIDAD

Gabinets completamente soldados, idóneos para controlar, coordinar o reparar en los puestos de calidad.



► L 573 x F 585 x H 1200

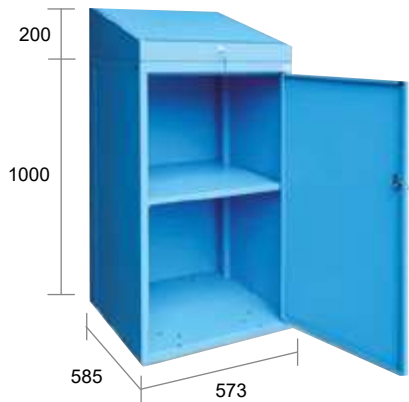

Puerta frontal
Tapa superior abatible
1 repisa fija
Capacidad: 90kg

— METÁLICA 1241290 —

► L 726 x F 585 x H 1000

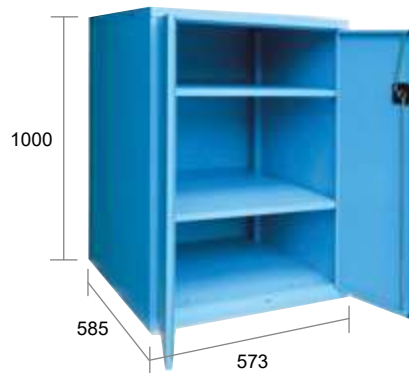

2 puertas abatibles
2 repisas fijas regulables en altura
Capacidad de carga 90kg/repisa

— METÁLICA 1241190 —

ACCESORIOS

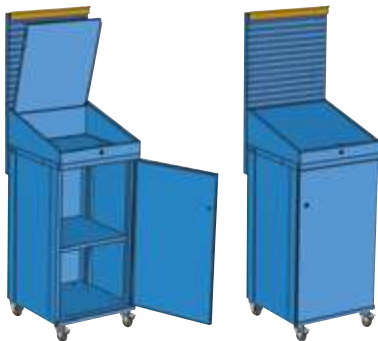

Panel perforado
Colgante de plano
2 ruedas giratorias con freno y dos fijas
Altura total: 1880mm

ACCESORIOS



Puesto para repisas ajustable

RACK MODULAR

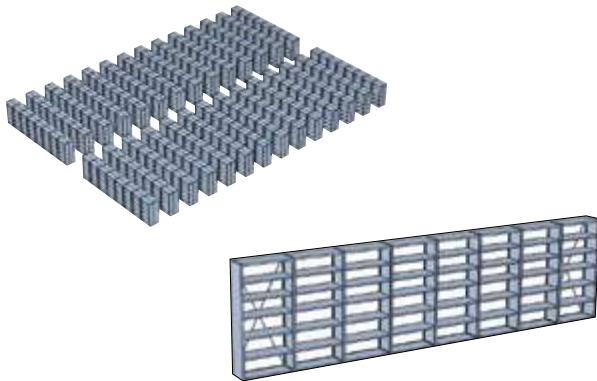

▶ PLATAFORMA SUPERIOR E INFERIOR

CÓDIGO 1389010

1 6

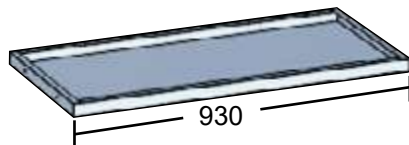
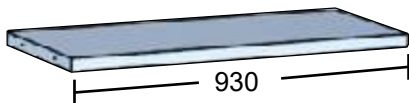

▶ PANEL LATERAL

CÓDIGO 1389000

2

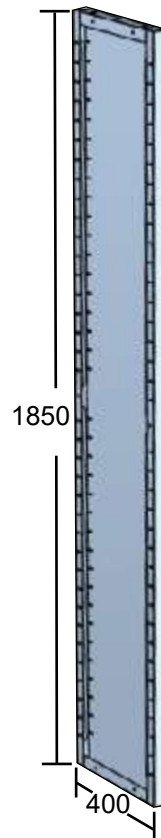

▶ REPISA REGULABLE

CÓDIGO 1389050

3



▶ PANEL POSTERIOR

CÓDIGO 1389071

CÓDIGO 1389070

4

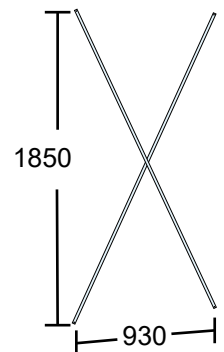
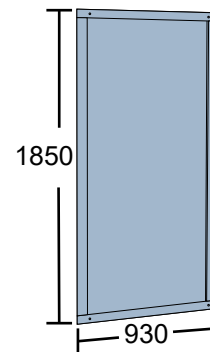

▶ REPISA FONDO

CÓDIGO 1389060

5



SISTEMAS DE RACK MODULARES



Las estanterías desmontables, que se montan modularmente y se equipan con cajones, repisas y otros elementos aleatorios, han sido especialmente diseñadas para aprovechar al máximo los espacios de las paredes de los almacenes y resolver con garantía problemas de almacenaje.

► L 672 x F 750 x H 2000 ó L 672 x F 750 x H 2000



Módulos: SPD-672 mm, GRD-972 mm. (Fondo 750 mm).

A- Altura de estantería 2000 mm.

B- Altura bloque de cajones de cierre centralizado 875 mm.

C- Altura de cajones:
-Múltiplos de 25 mm.

Hasta llegar a una altura total de 1875 mm

D- Altura útil 1875

E- Longitud de las puertas correizas:

-Para dos módulos SPD.

-Para dos módulos GRD.

F- Longitud de las puertas abatibles.

-SPD.

-GRD.

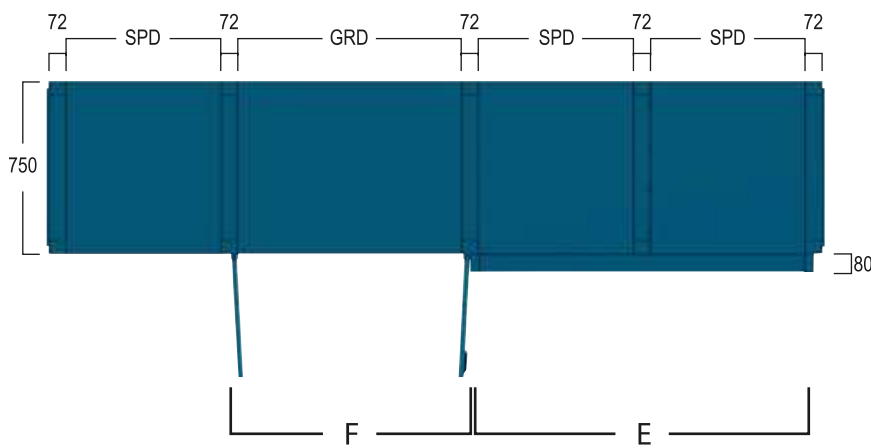

Nota: Para solicitar uno de manera correcta, los parámetros básicos que hay que especificar son los siguientes:

-Definir tipo y cantidad de módulos.

-Definir la composición.

-Definir especificaciones opcionales, si es que procede.

Todas las medidas son en Milímetros

*Todas las medidas son en mm

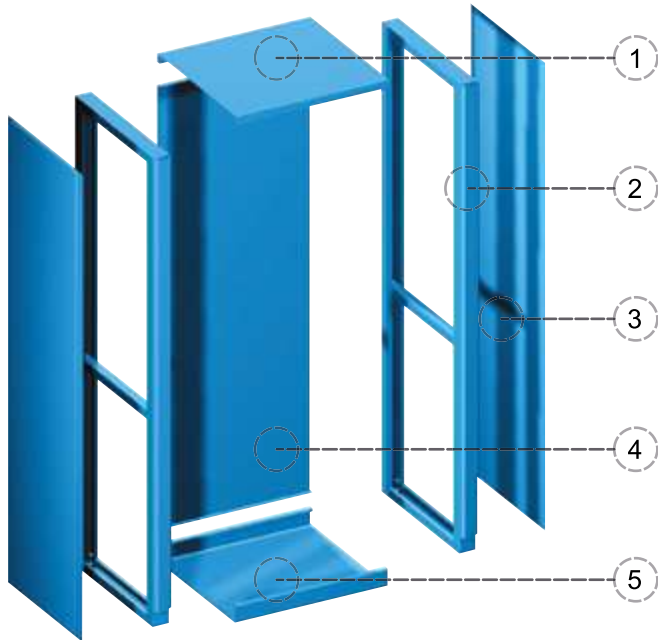

1 - Plataforma superior.

Tapa superior de la estantería

2 - Soporte porta-guías.

Soporte sobre el cual se asientan las guías de los diferentes cajones y bandejas de la estantería.

3 - Panel lateral.

Paneles que cierran lateralmente la estantería.

4 - Panel posterior.

Panel que cierra la parte posterior de la estantería

5 - Plataforma inferior.

Base inferior de la estantería.

▶ **PLATAFORMA SUPERIOR E INFERIOR**

1

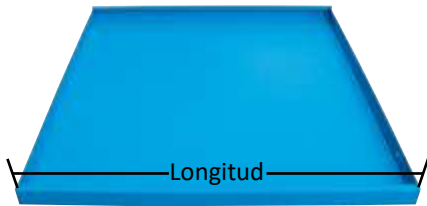

SENCILLO

LONGITUD	CÓDIGO
672	1292120
972	1292130

▶ **PLATAFORMA SUPERIOR E INFERIOR**

5

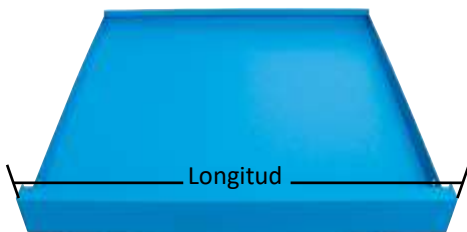

SENCILLO

LONGITUD	CÓDIGO
672	1293120
972	1293130

▶ **SOPORTE PORTA-GUÍAS**

2

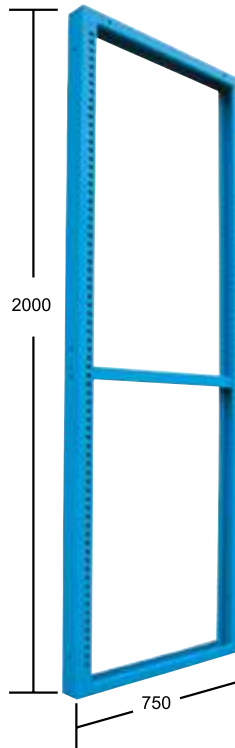

ALTURA ÚTIL	CÓDIGO
1875	1291150

▶ **PANEL LATERAL**

3

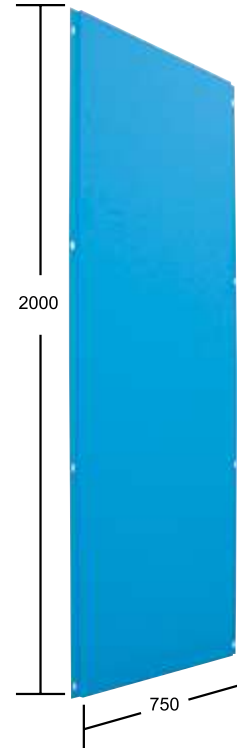

ALTURA ÚTIL	CÓDIGO
1875	1295150

▶ **PANEL POSTERIOR**

4

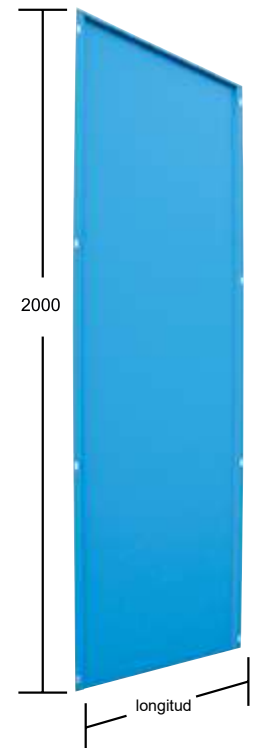

LONGITUD	CÓDIGO
672	1294250
972	1294350

Todas las medidas son en Milímetros

*Todas las medidas son en mm

ACCESORIOS



▶ PUERTAS CORREDIZAS

Las puertas corredizas dan la opción de cerrar 2 módulos iguales de una estantería. Estas se deslizan sobre un carril de aluminio mediante una serie de rodamientos.

Llevan incorporada una cerradura.

	LONGITUD	CÓDIGO
PUERTA METALICA	672	1296750
	972	1296770
PUERTA METALICA CON ACRILICO	672	1296751
	972	1296771

NOTA: Para realizar la configuración de las puertas corredizas, se necesitan 2 modulos de la misma dimensión.



▶ PUERTAS ABATIBLES

Esta opción da la posibilidad de cerrar cada módulo de la estantería mediante 2 puertas abatibles, las cuales llevan incorporada una cerradura.

	LONGITUD	CÓDIGO
PUERTA METALICA	672	1296250
	972	1296350
PUERTA METALICA CON ACRILICO	672	1296251
	972	1296351

MOSTRADORES

Como si de módulos se tratara, de la unión de determinado número de gabinetes clasificadores, que se unen mediante una cubierta y opcionalmente mediante un zoclo inferior, se obtienen diferentes combinaciones que forman mostradores. El zoclo inferior proporciona mayor rigidez al insertarse en las bases de los gabinetes.

La cubierta única a lo largo y ancho del mostrador, bien puede ser de madera o goma, nos da como resultado una unidad compacta de alto contenido práctico y estético.

Sus principales ventajas son:

- Pueden colocarse a la medida deseada del usuario.
- Son una solución eficaz ante los problemas de almacenamiento.
- Dan una mayor protección a las piezas y herramientas.
- Pueden utilizarse en establecimientos públicos.
- Por su estética, se integran fácilmente a los diferentes ambientes laborales.



▶ FORMA LINEAL

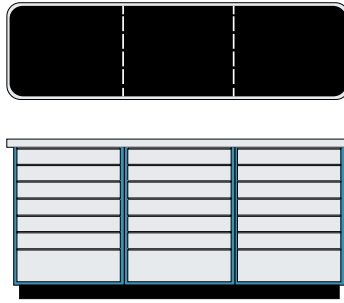

Los mostradores de forma lineal son aquellos que permiten acoplar los distintos gabinetes longitudinalmente, uniéndolos entre si hasta llegar a la longitud deseada.

De esta manera se puede conseguir un óptimo rendimiento del espacio ocupado.

MODELOS DE ARMARIOS PARA MOSTRADORES LINEALES

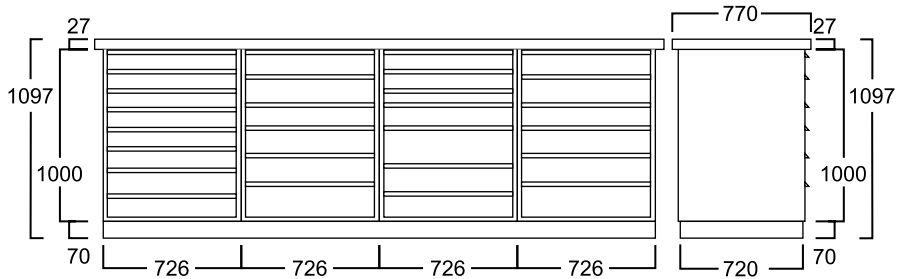

▶ FORMA ANGULAR

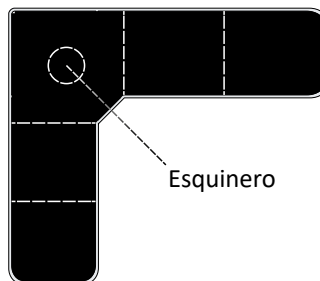

Los mostradores angulares se forman de la unión de dos mostradores lineales, unidos a su vez por medio de un esquinero.

Según las necesidades del cliente, se pueden realizar esquineros con los grados necesarios para obtener un aprovechamiento óptimo del espacio.

MODELOS DE GABINETES PARA MOSTRADORES ANGULARES

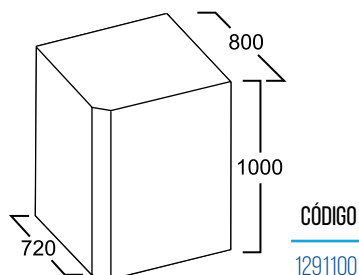

La forma angular permite reducir el espacio de uso y aumentar la capacidad de aprovechamiento.

El esquinero es el nexo entre dos mostradores lineales. Si los mostradores incorporan zoclo a esquinero elegido deberá incorporar zoclo también.

LOCKERS

Diseñados y fabricados para guardar ropa, útiles y objetos personales de una manera limpia y ordenada, en talleres, garajes, almacenes, oficinas, recintos deportivos...

Ofrecen la ventaja de poder acoplarse entre si modularmente las distintas series, atendiendo siempre a las necesidades propias de cada instalación.

Además de prácticos y funcionales, estos gabinetes se caracterizan por su adaptabilidad a las posibilidades y estética decorativa de cada lugar.



▶ LOCKER SERIE 3P

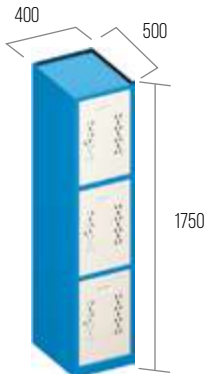

1273100



1273200



1273300

▶ LOCKER SERIE 4P

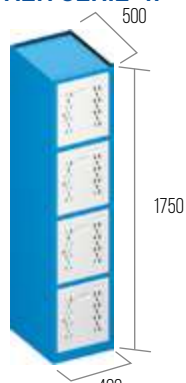

1274100



1274200



1274300

VISUALIZACIÓN 3D

Contamos con herramientas de representación 3D que le ayudarán a pre-visualizar la forma en que nuestros muebles se utilizarán en sus espacios.

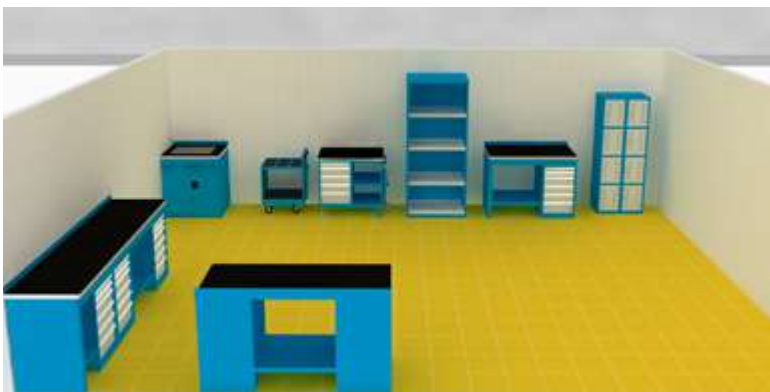
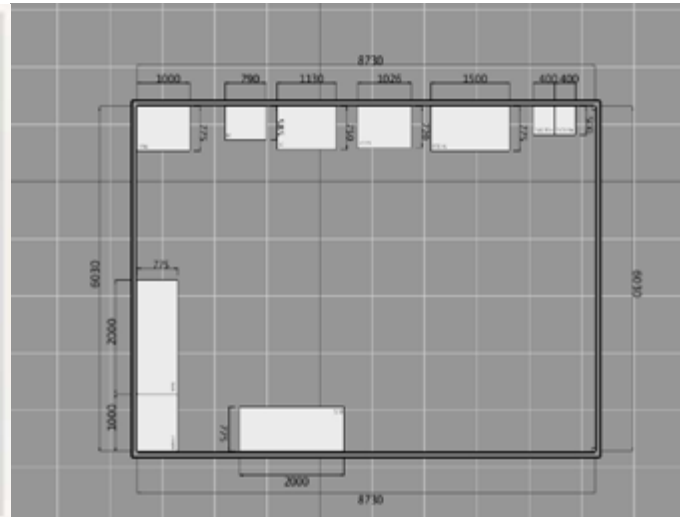
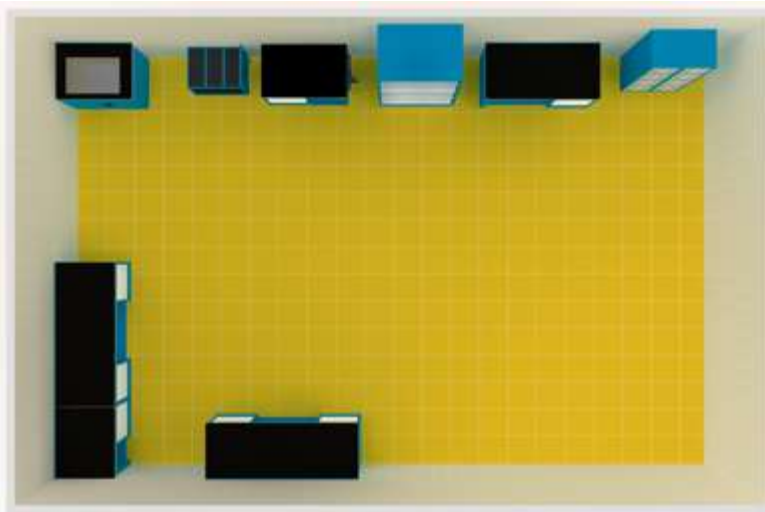

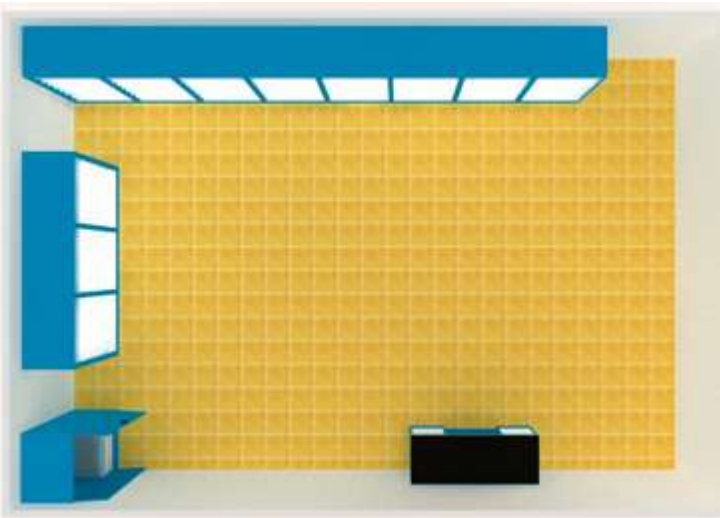
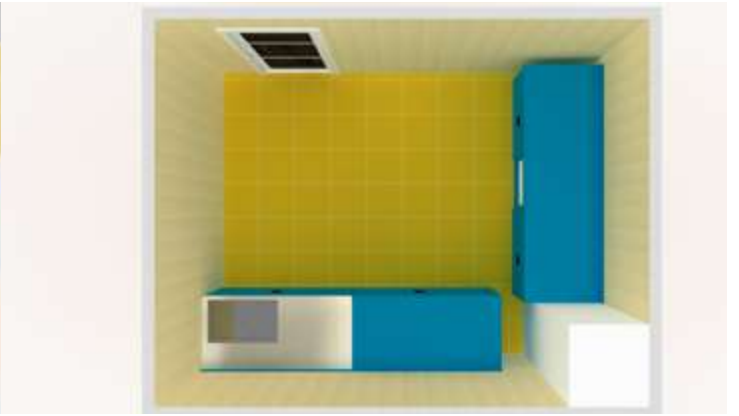



SarralleLAB

**¡CONOZCA
NUESTRA
NUEVA LÍNEA!**

- **Mobiliario para Laboratorio**

Nuestros principales productos de mobiliario de laboratorio incluyen mesas de trabajo, gabinetes de laboratorio, base para maquinaria y equipo, etc.

- **Soluciones a Medida**

Contamos con modelos estándar que también se pueden personalizar.

Brindamos soluciones flexibles basadas en diferentes requisitos y necesidades.

- **Acompañamiento Desde el Inicio**

Nuestros servicios incluyen consultoría, diseño, producción, envío e instalación.

SOLICITE SU CATÁLOGO
ventasmx@sarralle.com

sarralle.com.mx

DATOS DEL DISTRIBUIDOR

*VENTA EXCLUSIVA CON DISTRIBUIDORES AUTORIZADOS



sarralle

Workshop & Storage Systems

Av. Millimex Nro.311
Parque Industrial Millimex
Apodaca, Nuevo León - C.P. 66637
Teléfonos: 52(81)1090-0640
52(81)1090-0559

ventasmx@sarralle.com
www.sarralle.com.mx

www.sarralle.com.mx